

Dell Precision™ M6400

الدليل المرجعي السريع وإرشادات الإعداد

يقدم هذا الدليل نظرة عامة على الميزات والمواصفات والإعداد السريع والبرامج ومعلومات استكشاف الأخطاء وإصلاحها في جهاز الكمبيوتر الخاص بك. للحصول على مزيد من المعلومات حول نظام التشغيل والأجهزة والتقنيات لديك، راجع *Dell Technology Guide* (دليل تقنية Dell) على موقع support.dell.com.

موديل PP08X

الملاحظات والإشعارات والتنبيهات

 **ملاحظة:** تشير الملاحظة إلى المعلومات الهامة التي تساعدك في الحصول على أقصى استفادة من جهاز الكمبيوتر لديك.

 **إشعار:** يشير الإشعار إلى احتمال حدوث تلف في الأجهزة أو فقدان البيانات، كما يخبرك بكيفية تفادي المشكلة.

 **تنبيه:** يشير التنبيه إلى احتمال حدوث ضرر بالملتمكات أو إصابة شخصية أو وفاة.
إذا قمت بشراء كمبيوتر Dell™ n Series، فلن تسري أي مراجع في هذا المستند تخص أنظمة التشغيل Microsoft® Windows®.

إشعار منتج Macrovision

يتضمن هذا المنتج تقنية حماية حقوق التأليف والنشر التي تخضع لحماية براءة الاختراع الأمريكية وحقوق الملكية الفكرية الأخرى التي تملكها شركة Macrovision Corporation وأصحاب الحقوق الآخرون. لا يجب استخدام هذه التقنية لحماية حقوق التأليف والنشر إلا بتصريح من شركة Macrovision، وهي مصممة للاستخدام المنزلي واستخدامات العرض المحدودة فقط، إلا في حال تصريح شركة Macrovision بغير ذلك. يحظر إجراء الهندسة العكسية أو التفتيك.

المعلومات الواردة في هذه الوثيقة عرضة للتغيير دون إشعار.
© 2008 Dell Inc. جميع الحقوق محفوظة.

يُمنع إجراء أي عملية نسخ بأي شكل من الأشكال دون الحصول على إذن خطي من شركة Dell Inc.

العلامات التجارية المستخدمة في هذا النص: تعتبر *Dell*، و*DELL* و*Dell Precision* و*YOURS IS HERE* و*Wi-Fi Catcher* و*DellConnect* علامات تجارية لشركة *Dell*؛ وتعتبر *Bluetooth* علامة تجارية مسجلة ومملوكة لشركة *Bluetooth SIG* وتستخدمها شركة *Dell* بموجب ترخيص؛ وتعتبر *Intel* علامة تجارية مسجلة، و *Core* هي علامة تجارية لشركة *Intel Corporation* في الولايات المتحدة والدول الأخرى؛ وتعتبر *Microsoft* و *Windows* و *Vista* و *Windows* و *Windows* و *Vista* و *start* (ابداً) في نظام التشغيل *Windows Vista* هي إما علامات تجارية أو علامات تجارية مسجلة لشركة *Microsoft Corporation* في الولايات المتحدة و/أو الدول الأخرى.

قد يتم استخدام علامات تجارية وأسماء تجارية أخرى في هذه الوثيقة للإشارة إلى إما الكيانات المالكة لهذه العلامات والأسماء أو إلى منتجاتها. تتصل شركة *Dell Inc.* من أية حقوق ملكية خاصة بعلامات وأسماء تجارية غير تلك المملوكة لها.

موديل PP08X

مراجعة A01

رقم الجزء J413G

أغسطس 2008

المحتويات

7.....	1	حول جهاز الكمبيوتر
7.....		المنظر الأمامي
8.....		المنظر الخلفي
9.....		إزالة البطارية
		المفتاح اللاسلكي ومحدد موقع الشبكات اللاسلكية Wi-Fi
10.....		Catcher™ من Dell™
11.....	2	إعداد الكمبيوتر
11.....		الإعداد السريع
14.....		الاتصال بالإنترنت
14.....		إعداد اتصال الإنترنت
15.....		نقل المعلومات إلى كمبيوتر جديد
15.....		نظام التشغيل Microsoft® Windows Vista®
15.....		Microsoft Windows® XP
19.....	3	المواصفات

27	تلميحات استكشاف الأخطاء وإصلاحها	4
27	استخدام أداة استكشاف أخطاء الأجهزة وإصلاحها	
27	نصائح	
27	مشكلات الطاقة	
28	مشكلات الذاكرة	
29	مشكلات عدم الاستجابة والبرمجيات	
30	خدمة Technical Update (التحديث الفني) من Dell	
30	أداة الدعم المساعدة من Dell	
31	Dell Diagnostics	
33	إعادة تثبيت البرامج	5
33	برامج التشغيل	
33	التعرف على برامج التشغيل	
34	إعادة تثبيت برامج التشغيل والأدوات المساعدة	
36	استعادة نظام التشغيل	
36	استخدام استعادة نظام التشغيل Microsoft® Windows®	
38	استخدام Dell Factory Image Restore	
39	استخدام وسائط Dell™ Operating System (وسائط نظام التشغيل Dell™)	
41	البحث عن المعلومات	6
43	الوصول إلى التعليمات	7
43	الحصول على المساعدة	
44	الدعم الفني وخدمة العملاء	
44	DellConnect™	
44	الخدمات عبر الإنترنت	
45	خدمة AutoTech	
45	خدمة حالة الطلب المؤتمتة	

45.....	مشكلات خاصة بطلبك
45.....	معلومات المنتج
46.....	إرجاع المكونات بغرض الإصلاح بموجب الضمان أو بغرض رد الثمن..
46.....	قبل أن تتصل.
48.....	الاتصال بشركة Dell
49.....	فهرس

1

حول جهاز الكمبيوتر

المنظر الأمامي

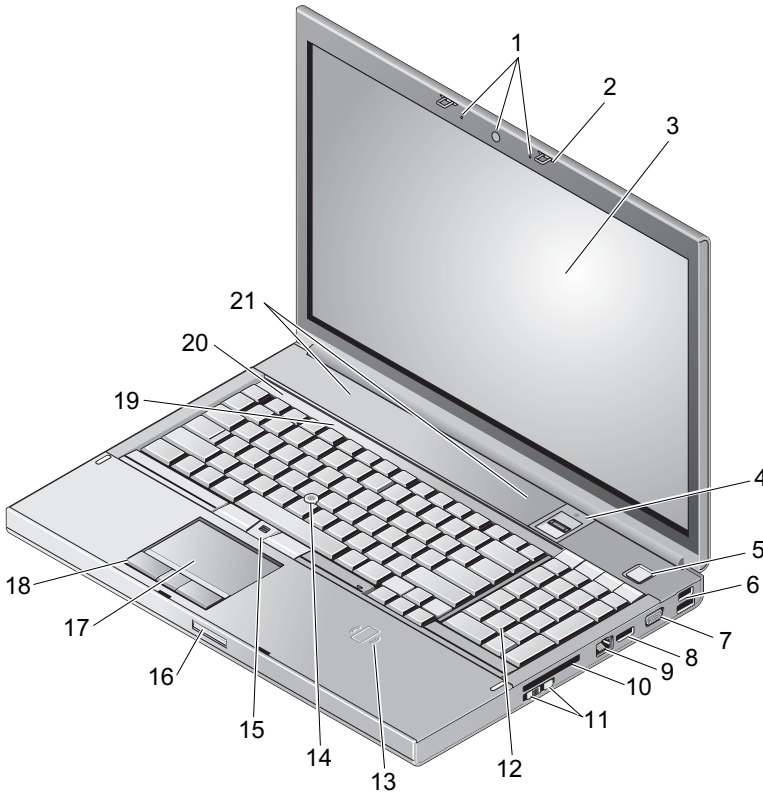

- | | | | |
|---|--------------------------------|---|-------------------------|
| 1 | كاميرا (اختياري) وميكروفون (2) | 2 | قفل الشاشة (2) |
| 3 | الشاشة | 4 | تمرير البصمات/قارئ FIPS |
| 5 | زر الطاقة | 6 | موصل USB 2.0 و eSATA |

منفذ العرض DisplayPort	8	VGA	7
فتحة ExpressCard	10	موصل الشبكة (RJ-45)	9
لوحة المفاتيح	12	المفتاح اللاسلكي وزر محدد موقع شبكة Catcher™ Wi-Fi	11
عصا التوجيه	14	قارئ البطاقة الذكية اللاسلكي	13
مفتاح تحرير قفل الشاشة	16	أزرار التوجيه (3)	15
أزرار لوحة اللمس (3)	18	لوحة اللمس/ناقل	17
مصابيح حالة الجهاز	20	مصابيح حالة لوحة المفاتيح	19
		السماعات (2)	21

المنظر الخلفي

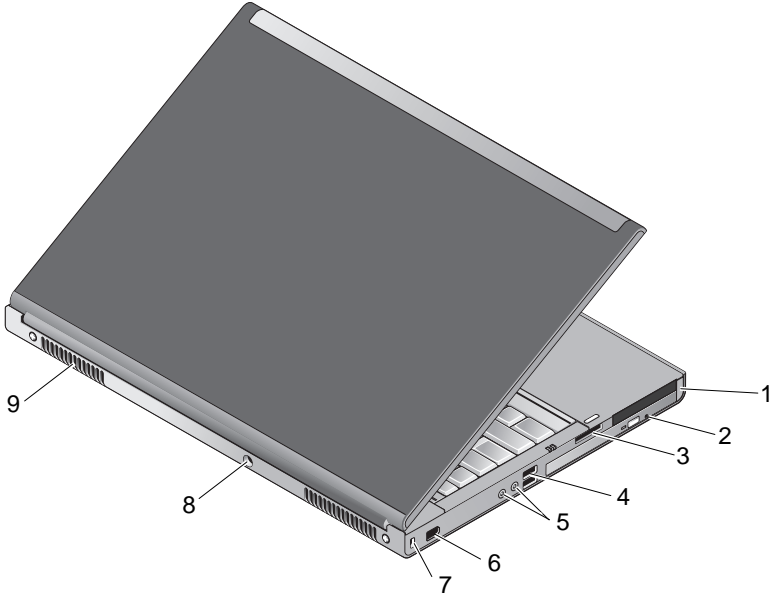

حاوية ضوئية	2	فتحة PC Card وفتحة Smart Card	1
منافذ USB 2.0 (2)	4	فتحة قارئ بطاقة الذاكرة 8 في 1	3

5	موصلات صوت وميكروفون	6	1394 منفذ (6 سنون، مشغلة)
7	منفذ كبل الحماية	8	موصل محول التيار المتردد
9	فتحات التهوية (2)		

⚠ تنبيه: تجنب سد فتحات التهوية أو دفع أجسام داخلها أو ترك الغبار يتراكم داخلها. ولا تقم بوضع جهاز Dell[™] الخاص بك في بيئة ينخفض فيها سريان الهواء – مثل الحقائب المغلقة – وذلك أثناء تشغيله. الحد من سريان الهواء يمكنه أن يتلف الكمبيوتر أو يسبب نشوب حريق. يقوم الكمبيوتر بتشغيل المروحة حينما يصبح الكمبيوتر ساخناً. الضوضاء الصادرة عن المروحة عادية ولا تشير إلى وجود مشكلة في المروحة أو في الكمبيوتر.

إزالة البطارية

⚠ تنبيه: قبل الشروع في أي إجراء من الإجراءات الموضحة في هذا القسم، اتبع إرشادات الأمان الواردة مع الكمبيوتر.

⚠ تنبيه: يزيد استخدام البطاريات غير المتوافقة من خطورة نشوب حريق أو وقوع انفجار. لا تستبدل البطارية إلا ببطارية أخرى متوافقة قمت بشرائها من Dell. تم تصميم البطارية لتعمل مع كمبيوتر Dell[™]. ولا تستخدم بطارية من أجهزة كمبيوتر أخرى غير جهازك.

⚠ تنبيه: قبل إزالة أو استبدال البطارية، قم بإيقاف تشغيل الكمبيوتر، وفصل محول التيار المتردد من المأخذ الكهربائي ومن الكمبيوتر، وقم بفصل المودم من موصل الحائط ومن الكمبيوتر، ثم قم بإزالة أية كابلات خارجية أخرى من الكمبيوتر.

- 1 اسحب قفل تحرير البطارية.
- 2 استخدم مخطاط بلاستيكي لإزاحة البطارية إلى أعلى الكمبيوتر المحمول.
- 3 قم بتدوير أحد جانبي البطارية إلى الأعلى حتى يكون بزواوية.
- 4 قم بإزالة البطارية من حاوية البطارية.

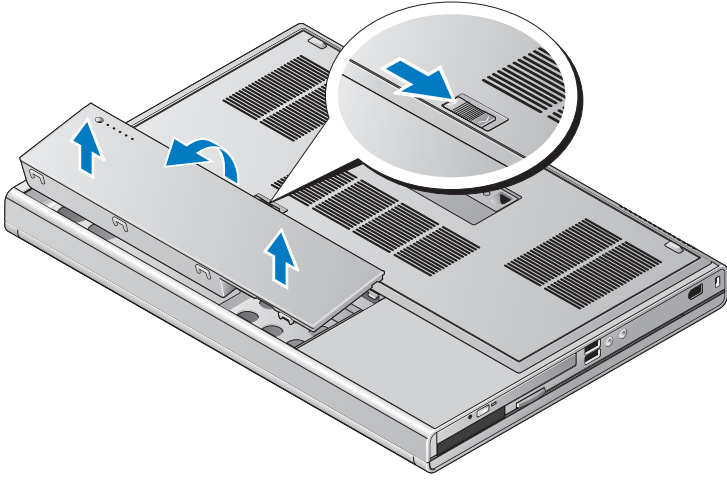

المفتاح اللاسلكي ومحدد موقع الشبكات اللاسلكية Wi-Fi Dell™ من Catcher™

رمز المفتاح اللاسلكي



رمز محدد موقع الشبكات اللاسلكية Wi-Fi Catcher من Dell





استخدم المفتاح اللاسلكي لتمكين أو تعطيل أجهزة الشبكة اللاسلكية ومحدد موقع الشبكات اللاسلكية Wi-Fi Catcher لتعيين موقع الشبكات. للحصول على معلومات حول الاتصال بالإنترنت، انظر انظر "الاتصال بالإنترنت" في صفحة 14.

2

إعداد الكمبيوتر

الإعداد السريع

تنبيه: قبل الشروع في أي إجراء من الإجراءات الموضحة في هذا القسم، اتبع إرشادات الأمان الواردة مع الكمبيوتر. 

تنبيه: يعمل محوّل التيار المتردد مع مآخذ التيار الكهربائي في جميع أنحاء العالم. إلا أن موصلات الطاقة ومشتركات الكهرباء تختلف من بلد إلى أخرى. ويؤدي استخدام كابل غير متوافق أو توصيل الكابل بشكل غير سليم في مشترك الكهرباء أو المآخذ الكهربائي إلى نشوب حريق أو إتلاف المعدات. 

إشعار: عندما تقوم بفصل كابل محوّل التيار المتردد من الكمبيوتر، قم بإمسك الموصل، وليس الكابل نفسه، واسحب بإحكام ولكن برفق لتجنب إتلاف الكابل. وعندما تقوم بلف كابل محوّل التيار المتردد، فتأكد من أنك تتابع زاوية الموصل الموجود على محوّل التيار المتردد لتجنب إتلاف الكابل. 

ملاحظة: قد لا يتم شحن بعض الأجهزة إن لم تقم بطلبها. 

1 قم بتوصيل محوّل التيار المتردد بموصل محوّل التيار المتردد على الكمبيوتر وبالمآخذ الكهربائي.

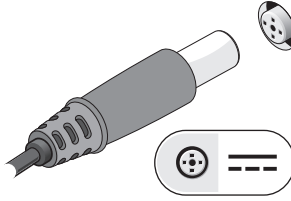

2 قم بتوصيل كابل الشبكة.

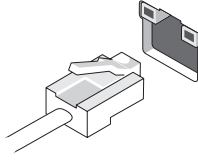

3 قم بتوصيل أجهزة USB، مثل الماوس أو لوحة المفاتيح.



4 قم بتوصيل أجهزة IEEE 1394 مثل مشغل أقراص DVD.

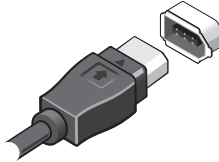

5 قم بفتح شاشة الكمبيوتر واضغط على زر الطاقة لتشغيل الكمبيوتر.



ملاحظة: يُوصى بتشغيل وإيقاف تشغيل الكمبيوتر لديك مرة واحدة على الأقل قبل تثبيت أي بطاقات أو توصيل الكمبيوتر بجهاز إرساء أو أي جهاز خارجي، مثل الطابعة.

6 الاتصال بالإنترنت. انظر "الاتصال بالإنترنت" في صفحة 14 للحصول على المزيد من المعلومات.

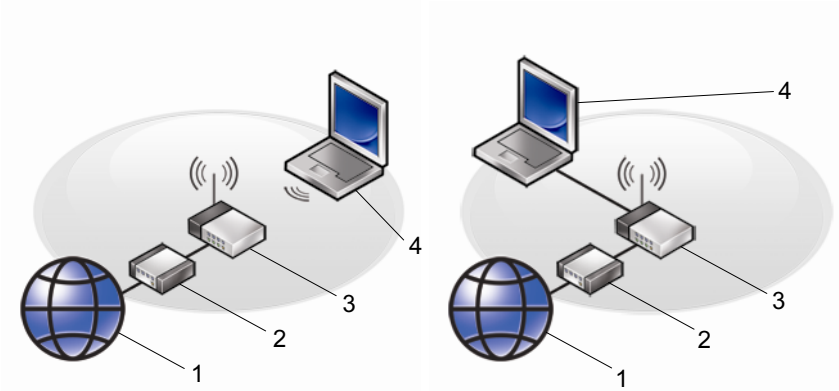

2 مودم الكابل أو DSL
4 كمبيوتر محمول مزود باتصال سلكي

1 خدمة الإنترنت
3 جهاز التوجيه اللاسلكي
5 كمبيوتر محمول مزود باتصال لاسلكي

الاتصال بالإنترنت

ملاحظة: يختلف مزود خدمات الإنترنت (ISP) وتختلف العروض التي يقدمونها تبعاً للبلد.

للاتصال بالإنترنت، تحتاج إلى مودم أو اتصال شبكة ومزود خدمة إنترنت (ISP). إذا كنت تستخدم اتصال عن طريق الهاتف، فقم بتوصيل خط الهاتف بموصل المودم الموجود على الكمبيوتر وبموصل الهاتف بالحائط قبل إعداد اتصال الإنترنت. إذا كنت تستخدم اتصال DSL أو اتصال مودم كابل/القمر الصناعي، فاتصل بمزود خدمة الإنترنت أو خدمة الهاتف الخليوي لمعرفة إرشادات الإعداد.

إعداد اتصال الإنترنت

إعداد الاتصال بالإنترنت باستخدام اختصار مزود خدمة الإنترنت الموجود على سطح المكتب:

- 1 قم بحفظ وإغلاق أية ملفات مفتوحة، وإنهاء أي برامج مفتوحة.
 - 2 انقر نقرًا مزدوجاً فوق رمز مزود خدمة الإنترنت الموجود على سطح مكتب Microsoft® Windows®.
 - 3 اتبع الإرشادات التي تظهر على الشاشة لاستكمال الإعداد.
- إن لم يكن لديك رمز مقدم خدمة الإنترنت على سطح المكتب أو إذا أردت إعداد اتصال إنترنت بمقدم خدمة إنترنت جديد، قم باتباع الخطوات في القسم الصحيح بالأسفل.

ملاحظة: إذا لم تستطع الاتصال بالإنترنت، راجع دليل تقنية Dell. إذا استطعت الاتصال بنجاح بالإنترنت فيما سبق، يمكن أن يكون هناك انقطاع من مقدم خدمة الإنترنت. اتصل بمزود خدمة الإنترنت الخاص بك للتحقق من حالة الخدمة، أو حاول الاتصال مرة أخرى في وقتٍ لاحق.

ملاحظة: قم بتجهيز المعلومات الخاصة بمزود خدمة الإنترنت. إن لم يكن لديك مزود خدمة إنترنت، فاستشر معالج **Connect to the Internet** (الاتصال بالإنترنت)

- 1 قم بحفظ وإغلاق أية ملفات مفتوحة، وإنهاء أي برامج مفتوحة.
- 2 انقر فوق الزر Start (ابدأ) في نظام التشغيل Windows Vista ← Control Panel (لوحة التحكم)
- 3 من **Network and Internet** (الشبكة والإنترنت)، انقر فوق **Connect to the Internet** (الاتصال بالإنترنت).
- 4 في إطار **Connect to the Internet** (الاتصال بالإنترنت) انقر فوق إما **Broadband** (PPPoE) (واسع النطاق (PPPoE)) أو **Dial-up** (اتصال عن طريق الهاتف) وفقاً للأسلوب الذي تفضل للاتصال:

- اختر **Broadband** (النطاق الترددي العريض) إذا كنت ستستخدم DSL أو مودم القمر الصناعي، أو مودم كابل التلفزيون أو الاتصال عبر تقنية Bluetooth اللاسلكية.
- اختر **Dial-up** (اتصال عن طريق الهاتف) إذا كنت ستستخدم مودم اتصال الهاتف USB الاختياري أو ISDN.

ملاحظة: إذا لم تعرف نوع الاتصال المطلوب، فانقر فوق **Help me choose** (ساعدني على الاختيار) أو اتصل بمزود خدمة الإنترنت لديك.

5 اتبع الإرشادات التي تظهر على الشاشة واستخدم معلومات الإعداد المقدمة من مزود خدمة الإنترنت لاستكمال الإعداد.

نقل المعلومات إلى كمبيوتر جديد

نظام التشغيل® Microsoft Windows Vista

- 1 انقر فوق الزر Start (ابدأ) في نظام Windows Vista ، ثم انقر فوق **Transfer files and settings** (نقل الملفات والإعدادات) ← **Start Windows Easy Transfer** (بدء النقل السهل في Windows).
- 2 في مربع الحوار **User Account Control** (التحكم في حساب المستخدم)، انقر فوق **Continue** (متابعة).
- 3 انقر فوق **Start a new transfer** (بدء عملية نقل جديدة) أو **Continue a transfer in progress** (متابعة عملية النقل قيد التشغيل).
- 4 اتبع الإرشادات التي يوفرها معالج Windows Easy Transfer (النقل السهل في نظام Windows).

Microsoft Windows® XP

يوفر نظام التشغيل Windows XP ميزة **Files and Settings Transfer Wizard** (معالج نقل الملفات والإعدادات) لنقل البيانات من الكمبيوتر المصدر إلى كمبيوتر جديد.

يمكنك نقل البيانات إلى جهاز الكمبيوتر الجديد عبر شبكة أو اتصال تسلسلي أو يمكنك تخزين البيانات على وسائط قابلة للإزالة، مثل قرص مضغوط قابل للكتابة، لنقلها إلى الكمبيوتر الجديد.

ملاحظة: يمكنك نقل المعلومات من جهاز كمبيوتر قديم إلى جهاز جديد من خلال توصيل كابل تسلسلي مباشرة بمنافذ الإدخال/الإخراج (O/I) الموجودة في كلا الجهازين.

للحصول على الإرشادات الخاصة بإعداد اتصال كابل مباشر بين جهازي كمبيوتر، انظر قاعدة معارف Microsoft رقم 305621# بعنوان **How to Set Up a Direct Cable Connection Between Two Computers in Windows XP** (كيفية إعداد اتصال كابل مباشر بين جهازي كمبيوتر في نظام التشغيل Windows XP). قد لا تكون هذه المعلومات متوافرة في بعض البلدان.

لنقل المعلومات إلى كمبيوتر جديد، يجب تشغيل **Files and Settings Transfer Wizard** (معالج نقل الملفات والإعدادات).

تشغيل معالج نقل الملفات والإعدادات باستخدام وسائط نظام التشغيل

ملاحظة: يتطلب هذا الإجراء توافر وسائط **Operating System** (نظام التشغيل). هذه الوسائط اختيارية وقد لا يتم إرفاقها مع أجهزة كمبيوتر معينة.

إعداد جهاز كمبيوتر جديد لنقل الملفات:

1 افتح Files and Settings Transfer Wizard (معالج نقل الملفات والإعدادات): انقر فوق **Start** (ابدأ) ← **All Programs** (كل البرامج) ← **Accessories** (الملحقات) ← **System Tools** (أدوات النظام) ← **Files and Settings Transfer Wizard** (معالج نقل الملفات والإعدادات).

2 عند ظهور شاشة ترحيب **Files and Settings Transfer Wizard** (معالج نقل الملفات والإعدادات)، انقر فوق **Next** (التالي).

3 من شاشة **Which computer is this?** (أي كمبيوتر هذا؟) انقر فوق **New Computer** (الكمبيوتر الجديد) ← **Next** (التالي).

4 من شاشة **Do you have a Windows XP CD?** (هل لديك القرص المضغوط لنظام تشغيل Windows XP؟) انقر فوق **I will use the wizard from the Windows XP CD** (سوف استخدم المعالج من القرص المضغوط لنظام تشغيل Windows XP) ← **Next** (التالي).

5 حينما تظهر شاشة **Now go to your old computer** (انتقل الآن إلى الكمبيوتر القديم)، انتقل إلى الكمبيوتر القديم أو الكمبيوتر المصدر. لا تنقر فوق **Next** (التالي) هذه المرة. لنسخ بيانات من الكمبيوتر القديم:

1 من الكمبيوتر القديم، قم بإدخال وسائط نظام التشغيل *Windows XP*.

2 على شاشة **Welcome to Microsoft Windows XP** (مرحباً بك في Microsoft Windows XP)، انقر فوق **Perform additional tasks** (تنفيذ مهام إضافية).

3 من شاشة **What do you want to do?** (ماذا تريد أن تفعل؟)، انقر فوق **Transfer files and settings** (نقل الملفات والإعدادات) ← ثم انقر فوق **Next** (التالي).

4 من شاشة **Which computer is this?** (أي كمبيوتر هذا؟) انقر فوق **Old Computer** (الكمبيوتر القديم) ← **Next** (التالي).

5 من شاشة **Select a transfer method** (تحديد أسلوب النقل)، انقر فوق أسلوب النقل الذي تفضله.

6 من شاشة **What do you want to transfer?** (ما الذي تريد نقله؟) حدد العناصر التي تريد نقلها ثم انقر فوق **Next** (التالي).

بعد الانتهاء من نسخ المعلومات، تظهر شاشة **Completing the Collection Phase** (استكمال مرحلة التجميع).

7 انقر فوق **Finish** (إنهاء).

لنقل بيانات إلى الكمبيوتر الجديد:

- 1 من شاشة **Now go to your old computer** (انتقل الآن إلى جهاز الكمبيوتر القديم) التي تظهر على الكمبيوتر الجديد، انقر فوق **Next** (التالي).
- 2 من شاشة **Where are the files and settings?** (أين الملفات والإعدادات؟) حدد الأسلوب الذي تختاره لنقل الإعدادات والملفات، ثم انقر فوق **Next** (التالي).
يقوم المعالج بتطبيق الملفات والإعدادات التي تم جمعها على الكمبيوتر الجديد.
- 3 من شاشة **Finished** (تم الانتهاء) انقر فوق **Finished** (تم الانتهاء) وقم بإعادة تشغيل الكمبيوتر الجديد.

تشغيل معالج نقل الملفات والإعدادات بدون وسائط نظام التشغيل

لتنشغيل Files and Settings Transfer Wizard (معالج نقل الملفات والإعدادات) بدون استخدام وسائط *Operating System* (نظام التشغيل)، يجب أن تقوم بإنشاء قرص معالج والذي سيتيح لك إنشاء ملف صورة نسخة احتياطية للوسائط القابلة للإزالة.

لإنشاء قرص معالج، استخدم الكمبيوتر الجديد الذي يعمل بنظام التشغيل Windows XP واتبع الخطوات التالية:

- 1 افتح Files and Settings Transfer Wizard (معالج نقل الملفات والإعدادات): انقر فوق **Start** (ابدأ) ← **All Programs** (كل البرامج) ← **Accessories** (الملحقات) ← **Tools System** (أدوات النظام) ← **Files and Settings Transfer Wizard** (معالج نقل الملفات والإعدادات).
- 2 عند ظهور شاشة ترحيب **Files and Settings Transfer Wizard** (معالج نقل الملفات والإعدادات)، انقر فوق **Next** (التالي).
- 3 من شاشة **Which computer is this?** (أي كمبيوتر هذا؟) انقر فوق **New Computer** (الكمبيوتر الجديد) ← **Next** (التالي).
- 4 من شاشة **Do you have a Windows XP CD?** (هل لديك القرص المضغوط لنظام تشغيل Windows XP؟) انقر فوق **I want to create a Wizard Disk in the following drive** (أريد إنشاء قرص معالج في المحرك التالي) ← **Next** (التالي).
- 5 قم بإدخال الوسائط القابلة للإزالة، على سبيل المثال قرص مضغوط قابل للكتابة، ثم انقر فوق **OK** (موافق).
- 6 عند الانتهاء من إنشاء القرص وظهور الرسالة **Now go to your old computer** (انتقل الآن إلى الكمبيوتر القديم)، لا تنقر فوق **Next** (التالي).
- 7 انتقل إلى الكمبيوتر القديم.

لنسخ بيانات من الكمبيوتر القديم:

- 1 في الكمبيوتر القديم، ادخل قرص المعالج، ثم انقر فوق **Start** (ابدأ) ← **Run** (تشغيل).
 - 2 في الحقل **Open** (فتح) في إطار **Run** (تشغيل)، استعرض إلى مسار **fastwiz** (على الوسائط القابلة للإزالة المناسبة) ثم انقر فوق **OK** (موافق).
 - 3 من شاشة ترحيب **Files and Settings Transfer Wizard** (معالج نقل الملفات والإعدادات)، انقر فوق **Next** (التالي).
 - 4 من شاشة **Which computer is this?** (أي كمبيوتر هذا؟) انقر فوق **Old Computer** (الكمبيوتر القديم) ← **Next** (التالي).
 - 5 من شاشة **Select a transfer method** (تحديد أسلوب النقل)، انقر فوق أسلوب النقل الذي تفضله.
 - 6 من شاشة **What do you want to transfer?** (ما الذي تريد نقله؟) حدد العناصر التي تريد نقلها ثم انقر فوق **Next** (التالي).
- بعد الانتهاء من نسخ المعلومات، تظهر شاشة **Completing the Collection Phase** (استكمال مرحلة التجميع).
- 7 انقر فوق **Finish** (إنهاء).

لنقل بيانات إلى الكمبيوتر الجديد:

- 1 من شاشة **Now go to your old computer** (انتقل الآن إلى جهاز الكمبيوتر القديم) التي تظهر على الكمبيوتر الجديد، انقر فوق **Next** (التالي).
 - 2 من شاشة **Where are the files and settings?** (أين الملفات والإعدادات؟) حدد الأسلوب الذي تختاره لنقل الإعدادات والملفات، ثم انقر فوق **Next** (التالي). اتبع الإرشادات التي تظهر على الشاشة.
- يقرأ المعالج الملفات والإعدادات التي تم تجميعها ويطبقها على الكمبيوتر الجديد.
- عند الانتهاء من تطبيق كل الإعدادات والملفات، تظهر الشاشة **Finished** (تم الانتهاء).
- 3 انقر فوق **Finished** (تم الانتهاء) ثم أعد تشغيل الكمبيوتر الجديد.



ملاحظة: للحصول على المزيد من المعلومات حول هذا الإجراء، ابحث في موقع support.dell.com عن المستند رقم 154781 بعنوان *What Are The Different Methods To Transfer Files From My Old Computer To My New Dell™ Computer Using the Microsoft® Windows® XP Operating System?* (ما هي الأساليب المختلفة لنقل الملفات من الكمبيوتر القديم إلى كمبيوتر Dell الجديد باستخدام نظام التشغيل Microsoft® Windows® XP؟).



ملاحظة: قد لا يكون الوصول إلى مستند قاعدة معارف Dell™ متوفراً في بعض البلدان.

3

المواصفات

ملاحظة: تختلف العروض باختلاف المنطقة. للحصول على مزيد من المعلومات المتعلقة بتهيئة الكمبيوتر الخاص بك، انقر فوق **Start** (ابدأ) ← **Help and Support** (التعليمات والدعم) ثم حدد خيار عرض المعلومات المتعلقة بالكمبيوتر.

المعالج

Intel® Core™ 2 Duo	أنواع المعالجات
Intel Core 2 Duo Extreme Edition	
Intel Core 2 Duo Quad Core	
Intel Core 2 Duo Extreme Edition Quad Core	
32 كيلوبايت لكل تعليمة، 32 كيلوبايت ذاكرة تخزين مؤقت للبيانات لكل مكون أساسي	ذاكرة تخزين مؤقت L1
مشترك 3 ميجابايت، و6 ميجابايت، و12 ميجابايت	ذاكرة تخزين مؤقت L2
1066 ميجاهرتز	تردد الناقل الخارجي

معلومات النظام

ICH9M-E ,Intel Q43 GMCH	مجموعة الرقاقات
64 بت	عرض ناقل البيانات
نواقل 64 بت ذات قناة مزدوجة (2)	عرض ناقل DRAM (ذاكرة الوصول العشوائي الديناميكية)
36 بت	عرض ناقل عنوان المعالج
32 ميجا بت SPI	EPROM فلاش
بطاقة PCI Express x16	ناقل جرافيكس
32 بت، 33 ميجاهرتز	ناقل PCI

بطاقة PC Card

ملاحظة: تم تصميم فتحة بطاقة PC Card لبطاقات PC Card فقط. ولا تدعم بطاقات ExpressCards.

Ricoh R5C847

وحدة تحكم CardBus

واحد (يدعم بطاقة واحدة من النوع I أو النوع II)

موصل بطاقة PC Card

3.3 فولت و 5 فولت

البطاقات المعتمدة

80 سناً

حجم موصل بطاقة PC Card

بطاقة ExpressCard

ملاحظة: فتحة بطاقة ExpressCard مصممة لبطاقات ExpressCard فقط. وهي لا تدعم بطاقات PC Cards.

فتحة ExpressCard (واجهات مستندة إلى USB و PCI Express)

موصل ExpressCard

بطاقات ExpressCards قياس 34 مم و 54 مم

البطاقات المعتمدة

الذاكرة

أربعة مقابس في متناول المستخدم من النوع SODIMM

موصل وحدة الذاكرة

قدرة 1 جيجابايت، و 2 جيجابايت، و 4 جيجابايت

سعة وحدة الذاكرة

DDR3 قدرة 1066 ميجاهرتز

نوع الذاكرة

1 جيجا بايت

الحد الأدنى للذاكرة

16 جيجابايت

الحد الأقصى للذاكرة

ملاحظة: يتم دعم الحد الأقصى من تهيئات الذاكرة التالية: 1 جيجابايت، 2 جيجابايت، 3 جيجابايت، 4 جيجابايت، 8 جيجابايت، 12 جيجابايت، 16 جيجابايت.

ملاحظة: عند تحديث أو استبدال وحدات الذاكرة، يتعين ازواج الوحدات ومطابقتها في المنفذين B و C، وفي المنفذين A و D. وإلا، لن يتم تمهيد جهاز الكمبيوتر.

البطاقة الذكية

يدعم ISO-7816-3 (غير متزامن ومتزامن من النوع I و II)، أي ISO7816-12

إمكانيات القراءة/الكتابة

1.8 فوات، 3 فولت، 5 فولت

البطاقات المعتمدة

بطاقات Java

تقنية البرامج المعتمدة

البطاقة الذكية (تابع)

سرعة الوجهة	9600-115,200 بت في الثانية
مستوى EMV	المستوى 1 مصدق عليه
شهادة جودة المعدات من مختبرات WHQL	PC/SC

المنافذ والموصلات

الصوت	موصل الميكروفون وموصل سماعات الرأس/مكبرات الصوت الأستريو
بطاقة Mini-Card	فتحة واحدة لبطاقة Half-Mini-Card مخصصة لشبكة الاتصال المحلية اللاسلكية (WLAN)
	فتحة واحدة لبطاقة Full-Mini-Card مخصصة لشبكة WWAN (الشبكة المتنقلة واسعة النطاق)
	فتحة واحدة لبطاقة Full-Mini-Card مخصصة لشبكة الاتصال اللاسلكية الشخصية WPAN (تقنية Bluetooth® أو [UWB] ultra wideband)
محول الشبكة	منفذ RJ-45
USB	موصلان متوافقان مع USB 2.0 بحجم 3 سنون، موصل PowerShare واحد متوافق مع USB 2.0 بحجم 4 سنون، موصل واحد متوافق مع eSATA/USB 2.0
قارئ بطاقة الذاكرة	دعم قارئ بطاقة الذاكرة 8 في 1: ,MS-Pro ,MS ,XD ,MMC ,SDIO ,SD ,Hi-density SD ,MMC+ ,Mini-MMC أنواع بطاقات SD عالية السعة
منفذ CardBus/PCIMIA	دعم بطاقات من أنواع I/II
الفيديو	موصل ذو 15 فتحة
IEEE 1394	يتم تشغيل 6 سنون
موصل التثبيت E-family	موصل توصيل 144 سن

الاتصالات

محول الشبكة	10/100/1000 Ethernet LAN
الاتصال اللاسلكي	WLAN و WWAN و WPAN داخلي (UWB) و Bluetooth (دعم داخلي إذا تم شراء بطاقات اختيارية)

الفيديو	
منفصل	نوع الفيديو:
PCI-Express video x16	ناقل البيانات
NVIDIA Quadro أو nVIDIA Quadro FX 3700M FX 2700M	وحدة تحكم في الفيديو
1 NVIDIA Quadro FX 2700M أو 512 ميجابايت لـ nVIDIA Quadro FX 3700M جيجابايت لـ	ذاكرة الفيديو
موصل فيديو مكون من 15 سنًا وموصل DisplayPort بوضع مزدوج	خرج الفيديو
الصوت	
صوت عالي الوضوح ثنائي القناة	نوع الصوت
IDT 92HD71B	وحدة التحكم في الصوت
24 بت (تناظري إلى رقمي ورقمي إلى تناظري)	تحويل استريو
	الوصلات البينية:
صوت تعريف عالي (Azalia) codec	داخلية
موصل دخل الميكروفون، وموصل سماعتي الرأس/ مكبرات الصوت الاستريو	خارجية
W 2x2، 4 واط إجمالي	مكبرات الصوت
مضخم مكبر صوت داخلي BTL استريو صنف AB سعة 2 واط	مضخم مكبر صوت داخلي
أزرار رفع وخفض وكنم مستوى الصوت	عناصر التحكم في الصوت
الشاشة	
WXGA+ LCD، بوصة 17	النوع (نظام مصفوفة الألوان النشطة TFT)
17 بوصة WUXGA أو LCD أو RGB LED أو عدسة 2 حافة RGB LED Edge	
367.3 X 229.5 مم	مساحة النشاط (س/ص)

الشاشة (تابع)

الأبعاد:

الارتفاع

245 مم (9.64 بوصات)

WXGA+/WUXGA (CCFL)

248 مم (9.76 بوصات)

WUXGA (LED)

383 مم (15.08 بوصات)

Width (WXGA+/WUXGA)

432 مم (17.0 بوصات)

القطر

الحد الأقصى لدقة الوضع:

900 x 1440 بقدرة 262 ألف لون

WXGA+ (CCFL)

1200 x 1930 بقدرة 262 ألف لون

WUXGA (CCFL)

1200 x 1930 بقدرة 16.7 ألف لون

WUXGA (LED)

0° (مغلق) إلى 152°

زاوية التشغيل

60 هرتز

معدل التحديث

زاويا العرض:

40/40

WXGA+ أفقي

15/30

WXGA+ رأسي

60/60

WUXGA أفقي

45/45

WUXGA رأسي

المسافة بين وحدات البكسل:

0.191 مم

WXGA+

0.225 مم

WUXGA

الاستهلاك النموذجي للطاقة
(لوحة ذات ضوء خلفي):

بقوة 6.46 واط (بحد أقصى بلا فقد في عاكس التيار)

WXGA+ (CCFL)

بقوة 9.5 واط (بحد أقصى بلا فقد في عاكس التيار)

WUXGA (CCFL)

بقوة 15 واط (كحد أقصى)

WUXGA (LED)

لوحة المفاتيح	
عدد المفاتيح	في الولايات المتحدة: 101 مفتاح
	في الولايات المتحدة: 102 مفتاح
	في البرازيل: 104 مفتاح
	في اليابان: 105 مفتاح
التخطيط	QWERTY/AZERTY/Kanji
لوحة اللمس	
الدقة	
X Axis	57.52 وحدة لكل مم
Y Axis	78.12 وحدة لكل مم
مساحة النشاط	
محور X	80.0 مم
محور Y	47.11 مم
البطارية	
النوع	بطارية أيون الليثيوم "الذكية" ذات 9 خلايا (85 وات لكل ساعة)
فترة الشحن عندما يكون الكمبيوتر في وضع إيقاف التشغيل	تقريباً ساعة واحدة حتى 80% من السعة
زمن التشغيل	يتفاوت زمن تشغيل البطارية وفقاً لظروف التشغيل، وقد يتناقص بصورة ملحوظة في حالات معينة يتم فيها استهلاك الطاقة بشكل كبير.
عمر البطارية	تقريباً 300 دوائر شحن/تفريغ شحن
نطاق درجة الحرارة:	
تشغيل	من صفر إلى 35 درجة مئوية (32 إلى 95 درجة فهرنهايت)
أثناء التخزين	40°- إلى 60°C (40°- إلى 140°F)
بطارية خلوية مصغرة	CR-2032

محول التيار المتردد	
جهد الإدخال	240-100 فولت تيار متردد
تيار الإدخال (الحد الأقصى)	2.5/3.5 أمبير
تردد الإدخال	50-60 هرتز
تيار الإخراج	6.7/10.8 أمبير
طاقة الإخراج	130/210 واط أو أعلى
جهد الإخراج	19.5 فولت تيار مستمر
الأبعاد:	
الارتفاع	100 مم (3.94 بوصة)
العرض	44 مم (1.73 بوصة)
العمق	198 مم (7.95 بوصة)
نطاق درجة الحرارة:	
تشغيل	من صفر إلى 35 درجة مئوية (32 إلى 95 درجة فهرنهايت)
أثناء التخزين	من -40 إلى 65 درجة مئوية (-40 إلى 149 درجة فهرنهايت)

قارئ البصمات (اختياري)

الأشكال	تمرير جهاز استشعار قارئ البصمات
	FIPS 140-2 / FIPS 201

الخصائص الفيزيائية

الارتفاع	38.5 مم (1.52 بوصة) من الخلف
العرض	393 مم (15.5 بوصة)
العمق	280.5 مم (11.04 بوصة)
الوزن (مع بطارية 9 خلية ومحرك أقراص اسطوانة)	3.87 كجم (8.54 رطل)

المواصفات البيئية

نطاق درجة الحرارة:

من صفر إلى 35 درجة مئوية (32 إلى 95 درجة فهرنهايت)

تشغيل

40°- حتى 65° مئوية (40°- إلى 149° فهرنهايت)

أثناء التخزين

الرطوبة النسبية (الحد الأقصى):

من 10% إلى 90% (بدون تكاثف)

تشغيل

من 5% إلى 95% (بدون تكاثف)

أثناء التخزين

الحد الأقصى للاهتزاز (باستخدام نطاق الاهتزاز العشوائي الذي يحاكي بيئة المستخدم):

0.66 Grms أي (2-600 هرتز)

تشغيل

1.30 Grms أي (2-600 هرتز)

أثناء التخزين

الحد الأقصى لقوة الاصطدام (تم تقديره مع قرص صلب في وضع التركيب من الرأس ومعدل نبض 2 مللي ثانية لنصف جيب الزاوية):

142 جيجا (2 ميلي ثانية)

تشغيل

162 جيجا (2 ميلي ثانية)

أثناء التخزين

الارتفاع (الحد الأقصى):

15.2- إلى 3048 متر (50- إلى 10 آلاف قدم)

تشغيل

15.2- إلى 10668 متر (50- إلى 35 ألف قدم)

أثناء التخزين

2 جيجا أو أقل كم هو محدد بواسطة

ANSI/ISA-S71.04-1985

مستوى المواد الملوثة المحمولة جواً

4

تلميحات استكشاف الأخطاء وإصلاحها

⚠ تنبيه: احرص دائماً على فصل الكمبيوتر عن مأخذ التيار الكهربائي قبل فتح الغطاء.

📎 ملاحظة: للحصول على معلومات تفصيلية حول استكشاف الأخطاء وإصلاحها، بما في ذلك الاستجابة لرسائل النظام، انظر دليل الخدمة على الموقع support.dell.com.

استخدام أداة استكشاف أخطاء الأجهزة وإصلاحها

- 1 انقر فوق الزر Start (ابدأ) في نظام Windows Vista ، ثم انقر فوق **Help and Support** (التعليمات والدعم).
- 2 اكتب `hardware troubleshooter` في حقل البحث واضغط على `<Enter>` لبدء البحث.
- 3 في نتائج البحث، حدد الخيار الذي يقدم أفضل وصف للمشكلة واتبع باقي خطوات استكشاف الأخطاء وإصلاحها.

نصائح

- إذا لم يعمل أحد الأجهزة، فتأكد من توصيله بشكل صحيح.
- إذا قمت بإضافة قطعة أو حذفها قبل أن تبدأ المشكلة، فراجع إجراءات التركيب وتأكد من تركيب هذه القطعة بشكل صحيح.
- في حالة ظهور رسالة خطأ على الشاشة، قم بتدوين الرسالة على نحو دقيق. قد تساعد هذه الرسالة مسؤولي الدعم على تشخيص المشكلة (المشكلات) وإصلاحها.
- في حالة ظهور رسالة خطأ في أحد البرامج، انظر وثائق هذا البرنامج.

مشكلات الطاقة

⚠ تنبيه: قبل أن تبدأ العمل بداخل الكمبيوتر، يُرجى قراءة معلومات الأمان الواردة مع الكمبيوتر. للحصول على معلومات إضافية حول أفضل ممارسات الأمان، انظر www.dell.com/regulatory_compliance.

- إذا كان مصباح الطاقة مطفأً — الكمبيوتر في وضع إيقاف التشغيل أو لا يتلقى طاقة.
- قم بإعادة تثبيت كابل الطاقة في موصل الطاقة على الجانب الخلفي من الكمبيوتر والمأخذ الكهربائي.
- تجاوز مشتركات الطاقة وكابلات التمديد وغيرها من أجهزة حماية الطاقة للتحقق من أن الكمبيوتر يبدأ التشغيل بشكل صحيح.

- تأكد من توصيل أي مشتركات طاقة مستخدمة بمأخذ كهربائي وفي وضع التشغيل.
 - تأكد من عمل مأخذ التيار الكهربائي وذلك باختباره بجهاز آخر، على سبيل المثال أحد المصابيح.
 - تأكد من توصيل كابل الطاقة الرئيسية وكابل اللوحة الأمامية بإحكام بلوحة النظام.
- إذا كان مصباح الطاقة يضيء باللون الأزرق والكمبيوتر لا يستجيب —
- تأكد من توصيل الشاشة وتشغيلها.
 - إذا كانت الشاشة متصلة وقيد التشغيل، راجع دليل الخدمة على الموقع support.dell.com.
- إذا كان مصباح الطاقة يومض باللون الأزرق — الكمبيوتر في وضع الانتظار. اضغط على أي مفتاح على لوحة المفاتيح أو قم بتحريك الماوس أو اضغط على زر الطاقة لاستئناف التشغيل العادي.
- إذا كان مصباح الطاقة يومض باللون الكهرماني — يتلقى الكمبيوتر تياراً كهربائياً، قد يكون هناك خلل في أحد الأجهزة أو قد لا يكون مثبتاً بشكل صحيح.
- أخرج كل وحدات الذاكرة ثم أعد تركيبها.
 - أخرج أي بطاقات تمديد ثم أعد تركيبها، بما في ذلك بطاقات الرسومات.
- إذا كان مصباح الطاقة يضيء بلون كهرماني ثابت — توجد مشكلة في الطاقة، قد يكون هناك خلل في أحد الأجهزة أو قد لا يكون مثبتاً بشكل صحيح.
- تأكد من اتصال كابل طاقة المعالج بإحكام بموصل طاقة لوحة النظام (انظر دليل الخدمة على support.dell.com).
 - تأكد من توصيل كبل الطاقة الرئيسية وكبل اللوحة الأمامية بإحكام بموصل لوحة النظام.
- إزالة التداخل — تتمثل بعض الأسباب المحتملة للتداخل في:
- كابلات تمديد الطاقة ولوحة المفاتيح والماوس
 - اتصال العديد من الأجهزة المتصلة بنفس مشترك الطاقة
 - اتصال العديد من مشتركات الطاقة بنفس المأخذ الكهربائي

مشكلات الذاكرة

-  تنبيه: قبل أن تبدأ العمل بداخل الكمبيوتر، يُرجى قراءة معلومات الأمان الواردة مع الكمبيوتر. للحصول على معلومات إضافية حول أفضل ممارسات الأمان، انظر www.dell.com/regulatory_compliance.
- إذا تلقيت رسالة تشير إلى عدم وجود ذاكرة كافية —
- قم بحفظ وإغلاق أية ملفات مفتوحة وإنهاء أية برامج مفتوحة لا تستخدمها، وذلك لترى هل عالج هذا الإجراء المشكلة أم لا.
 - انظر وثائق البرنامج لمعرفة الحد الأدنى من متطلبات الذاكرة. إذا لزم الأمر، قم بتنصيب ذاكرة إضافية.

- أعد تثبيت وحدات الذاكرة لضمان اتصال الكمبيوتر الخاص بك بالذاكرة بنجاح.
- قم بتشغيل Dell Diagnostics (انظر "Dell Diagnostics" في صفحة 31).
إذا واجهت أية مشكلات أخرى في الذاكرة —
- أعد تثبيت وحدات الذاكرة لضمان اتصال الكمبيوتر الخاص بك بالذاكرة بنجاح.
- تأكد من إتباع إرشادات تركيب الذاكرة.
- تأكد من أن الذاكرة التي تستخدمها معتمدة من الكمبيوتر الخاص بك. للحصول على المزيد من المعلومات حول نوع الذاكرة المدعومة من الكمبيوتر الخاص بك، انظر "المواصفات" في صفحة 19.
- قم بتشغيل Dell Diagnostics (انظر "Dell Diagnostics" في صفحة 31).

مشكلات عدم الاستجابة والبرمجيات

 **ملاحظة:** تمت كتابة الإجراءات المذكورة في هذا المستند للعرض الافتراضي في Windows، لذلك قد لا تنطبق إذا قمت بضبط كمبيوتر Dell على عرض Windows Classic (Windows الكلاسيكي).

الكمبيوتر لا يبدأ التشغيل

تأكد من توصيل كابل الطاقة بالكمبيوتر وبماخذ التيار الكهربائي بإحكام.

توقف أحد البرامج عن الاستجابة

قم بإنهاء البرنامج —

- 1 اضغط على <Ctrl><Shift><Esc> في نفس الوقت للوصول إلى Task Manager (إدارة المهام) وانقر فوق علامة التبويب **Applications** (تطبيقات).
- 2 انقر لتحديد البرنامج الذي لم يعد يستجيب، ثم انقر فوق **End Task** (إنهاء المهمة).

تعطل أحد البرامج بشكل متكرر

 **ملاحظة:** تشتمل العديد من البرامج على إرشادات خاصة بالتثبيت في الوثائق الخاصة بها أو على قرص مرن أو قرص مضغوط أو قرص DVD.

راجع وثائق البرنامج — إذا لزم الأمر، قم بإلغاء تثبيت البرنامج وإعادة تثبيته مرة أخرى.

يتم تصميم أي برنامج ليتوافق مع نظام تشغيل **Microsoft® Windows®** سابق
قم بتشغيل **Program Compatibility Wizard** (معالج توافق البرامج) —

- 1 انقر فوق **Start** (ابدأ)  ← **Control Panel** (لوحة التحكم) ← **Programs** (البرامج) ← **Use an older program with this version of Windows** (استخدام برنامج أقدم مع هذا الإصدار من نظام التشغيل Windows).
2 في شاشة الترحيب انقر **Next** (التالي).
3 اتبع الإرشادات التي تظهر على الشاشة.

ظهور شاشة زرقاء ثابتة

أوقف تشغيل الكمبيوتر — إذا لم تتمكن من الحصول على استجابة بالضغط على مفتاح في لوحة المفاتيح أو تحريك الماوس، فاضغط مع الاستمرار على زر التشغيل لمدة 6 ثوان على الأقل (حتى يتوقف الكمبيوتر عن العمل)، ثم قم بإعادة تشغيل الكمبيوتر.

مشكلات أخرى في البرامج

راجع وثائق البرامج أو اتصل بالجهة المصنعة للبرامج للاطلاع على معلومات حول استكشاف الأخطاء وإصلاحها —

- تأكد من أن البرنامج متوافق مع نظام التشغيل المثبت على الكمبيوتر لديك.
- تأكد من أن الكمبيوتر الخاص بك يفي بالحد الأدنى لمتطلبات الأجهزة الضرورية لتشغيل البرامج. انظر وثائق البرامج للحصول على المعلومات.
- تأكد من تثبيت البرنامج وتثبيتته بشكل صحيح.
- تحقق من أن برامج تشغيل الجهاز لا تتعارض مع البرنامج.
- إذا لزم الأمر، قم بإلغاء تثبيت البرنامج وإعادة تثبيته مرة أخرى.

خدمة **Technical Update** (التحديث الفني) من Dell

تقدم خدمة التحديث الفني من Dell إعلاناً مسبقاً بالبريد الإلكتروني حول تحديثات البرامج والأجهزة المتوافرة للكمبيوتر الخاص بك. للتسجيل في خدمة **Technical Update** (التحديث الفني) من Dell قم بزيارة support.dell.com/technicalupdate.

أداة الدعم المساعدة من Dell

استخدم أداة الدعم المساعدة من Dell للحصول على المعلومات الخاصة بالدعم الذاتي وتحديثات البرامج وفحوص السلامة لنظام الكمبيوتر. قم بالوصول إلى الأداة المساعدة لدعم Dell من الرمز  على شريط المهام أو من قائمة **Start** (ابدأ).

إذا لم يظهر رمز Dell Support (دعم Dell) في شريط المهام:

1 انقر فوق **Start** (ابدأ) ← **All Programs** (كل البرامج) ← **Dell Support** (دعم Dell) ← **Dell Support Settings** (إعدادات دعم Dell).

2 تأكد من تحديد الخيار **Show icon on the taskbar** (عرض الرمز على شريط المهام).

 **ملاحظة:** إذا لم تكن الأداة المساعدة لدعم Dell متاحة من قائمة **Start** (ابدأ)، انتقل إلى support.dell.com وقم بتنزيل البرنامج.

للمزيد من المعلومات حول Dell Support Utility (الأداة المساعدة لدعم Dell)، انقر فوق علامة الاستفهام (?) أعلى شاشة **Dell™ Support** (دعم Dell).

Dell Diagnostics

 تنبيه: قبل الشروع في أي إجراء من الإجراءات الموضحة في هذا القسم، اتبع إرشادات الأمان الواردة مع الكمبيوتر.

بدء تشغيل Dell Diagnostics من القرص الصلب

1 تأكد من توصيل الكمبيوتر بأخذ تيار كهربائي صالح للعمل.

2 قم بتشغيل (أو إعادة تشغيل) الكمبيوتر.

3 عند ظهور شعار **DELL™**، اضغط على <F12> على الفور. حدد **Diagnostics** (تشخيصات) من قائمة start (ابدأ) ثم اضغط على <Enter>.

 **ملاحظة:** إذا انتظرت طويلاً وظهر شعار نظام التشغيل، واصل الانتظار حتى ترى سطح مكتب **Microsoft® Windows®**، ثم قم بإيقاف تشغيل الكمبيوتر وإعادة المحاولة.

 **ملاحظة:** إذا ظهرت رسالة تعلمك بتعذر العثور على قسم أداة التشخيص، فقم بتشغيل **Dell Diagnostics** من وسائط **Drivers and Utilities** (برامج التشغيل والأدوات المساعدة).

4 اضغط على أي مفتاح لبدء **Dell Diagnostics** من قسم أداة التشخيص المساعدة على القرص الصلب واتبع الإرشادات التي تظهر على الشاشة.

تشغيل Dell Diagnostics من وسائط برامج التشغيل والأدوات المساعدة

 **ملاحظة:** إن وسائط **Drivers and Utilities** (برامج التشغيل والأدوات المساعدة) من Dell اختيارية، وقد لا يتم شحنها مع الكمبيوتر.

1 أدخل وسائط **Drivers and Utilities** (برامج التشغيل والأدوات المساعدة).

2 قم بإيقاف تشغيل الكمبيوتر ثم إعادة تشغيله.

عند ظهور شعار **DELL** اضغط على <F12> على الفور.

 **ملاحظة:** إذا انتظرت طويلاً وظهر شعار نظام التشغيل، واصل الانتظار حتى ترى سطح مكتب **Microsoft® Windows®**، ثم قم بإيقاف تشغيل الكمبيوتر وإعادة المحاولة.

 **ملاحظة:** تعمل الخطوات التالية على تغيير تتابع التمهيد لمرة واحدة فقط. في المرة التالية التي تقوم فيها بتشغيل الكمبيوتر، يتم تشغيله وفقاً للأجهزة المحددة في برنامج إعداد النظام.

- 3 عند ظهور قائمة أجهزة التمهيد، قم بتمييز **CD/DVD/CD-RW** ثم اضغط على المفتاح **<Enter>**.
- 4 حدد خيار **Boot from CD-ROM** (التمهيد من محرك الأقراص المضغوطة) من القائمة التي تظهر واضغط على **<Enter>**.
- 5 اكتب الرقم 1 لبدء قائمة القرص المضغوط واضغط على المفتاح **<Enter>** للمتابعة.
- 6 حدد **Run the 32 Bit Dell Diagnostics** (تشغيل 32 Dell Diagnostics بت) من القائمة المرقمة. في حالة ظهور عدة إصدارات في القائمة، حدد الإصدار الذي يتناسب مع الكمبيوتر الخاص بك.
- 7 عندما تظهر القائمة الرئيسية لـ **Dell Diagnostics**، حدد الاختبار الذي تريد تشغيله واتبع الإرشادات التي تظهر على الشاشة.

5

إعادة تثبيت البرامج

برامج التشغيل

التعرف على برامج التشغيل

إذا واجهت مشكلة في أي جهاز، قم بتحديد ما إذا كان برنامج التشغيل هو مصدر المشكلة أم لا، وإذا لزم الأمر، قم بتحديث برنامج التشغيل.

Windows XP

- 1 انقر فوق **Start** (ابدأ) ← **Control Panel** (لوحة التحكم).
- 2 من **Pick a category** (انتقاء فئة)، انقر فوق **Performance and Maintenance** (الأداء والصيانة)، ثم انقر فوق **System** (النظام).
- 3 في إطار **System Properties** (خصائص النظام)، انقر فوق علامة التبويب **Hardware** (الأجهزة)، ثم انقر فوق **Device Manager** (مدير الأجهزة).

Windows Vista

- 1 انقر فوق الزر **Start** (ابدأ) في نظام التشغيل **Windows Vista™** ، ثم انقر بزر الماوس الأيمن فوق **Computer** (الكمبيوتر).
- 2 انقر فوق **Properties** (خصائص) ← **Device Manager** (إدارة الأجهزة).

 **ملاحظة:** قد يظهر إطار **User Account Control** (التحكم في حساب المستخدم). إذا كنت مسؤولاً عن الكمبيوتر، فانقر فوق **Continue** (متابعة)؛ أو اتصل بالمسؤول للمتابعة.

قم بالتمرير لأسفل في القائمة لرؤية ما إذا كان هناك أي جهاز مميز بعلامة تعجب (دائرة صفراء بها علامة [!]) على رمز الجهاز.

إذا ظهرت علامة تعجب بجانب اسم الجهاز، فقد تحتاج إلى إعادة تثبيت برنامج التشغيل أو تثبيت برنامج تشغيل جديد (انظر "إعادة تثبيت برامج التشغيل والأدوات المساعدة" في صفحة 34).

إعادة تثبيت برامج التشغيل والأدوات المساعدة

← إشعار: يوفر كل من موقع دعم Dell على الإنترنت على support.dell.com ووسائط *Drivers and Utilities* (برامج التشغيل والأدوات المساعدة)، برامج تشغيل معتمدة لأجهزة كمبيوتر Dell™. إذا قمت بتثبيت برامج تشغيل من مصادر أخرى، فقد لا يعمل الكمبيوتر بشكل صحيح.

العودة إلى إصدار سابق من برنامج تشغيل الجهاز

:Windows XP

- 1 انقر فوق **Start** (ابدأ) ← **My Computer** (جهاز الكمبيوتر) ← **Properties** (الخصائص) ← **Hardware** (الأجهزة) ← **Device Manager** (مدير الأجهزة).
- 2 انقر بزر الماوس الأيمن فوق الجهاز الذي تم تثبيت برنامج التشغيل له وانقر فوق **Properties** (خصائص).
- 3 انقر فوق علامة التبويب **Drivers** (برامج التشغيل) ← **Roll Back Driver** (استعادة برنامج التشغيل).

:Windows Vista

- 1 انقر فوق زر **Start** (ابدأ) في نظام Windows Vista ، ثم انقر بزر الماوس الأيمن فوق **Computer** (الكمبيوتر).
- 2 انقر فوق **Properties** (خصائص) ← **Device Manager** (إدارة الأجهزة).
- 3 انقر بزر الماوس الأيمن فوق الجهاز الذي تم تثبيت برنامج التشغيل له وانقر فوق **Properties** (خصائص).
- 4 انقر فوق علامة التبويب **Drivers** (برامج التشغيل) ← **Roll Back Driver** (استعادة برنامج التشغيل).

ملاحظة: قد يظهر إطار **User Account Control** (التحكم في حساب المستخدم). إذا كنت مسؤولاً عن جهاز الكمبيوتر، فانقر فوق **Continue** (متابعة) أو اتصل بالمسؤول الخاص بك للدخول إلى **Device Manager** (إدارة الأجهزة).

استخدام ووسائط **Drivers and Utilities** (برامج التشغيل والأدوات المساعدة).

إذا لم يؤدي استخدام **Device Driver Rollback** (استعادة برنامج التشغيل السابق للجهاز) أو **System Restore** (استعادة النظام) (انظر "استعادة نظام التشغيل" في صفحة 36)، إلى حل المشكلة، فقم بإعادة تثبيت برنامج التشغيل من الوسائط **Drivers and Utilities** (برامج التشغيل والأدوات المساعدة).

- 1 أثناء عرض سطح مكتب Windows، قم بإدراج ووسائط **Drivers and Utilities** (برامج التشغيل والأدوات المساعدة).

إذا كانت هذه هي المرة الأولى التي تستخدم فيها وسائط *Drivers and Utilities* (برامج التشغيل والأدوات المساعدة)، فانقل إلى الشكل 2. إذا لم تكن هذه هي المرة الأولى، فانقل إلى الشكل 5.

2 اتبع المطالبات التي تظهر على الشاشة عند بدء تشغيل برنامج تثبيت وسائط *Drivers and Utilities* (برامج التشغيل والأدوات المساعدة).

 **ملاحظة:** في معظم الحالات يبدأ برنامج *Drivers and Utilities* (برامج التشغيل والأدوات المساعدة) تلقائياً. إذا لم يبدأ التشغيل تلقائياً، فقم بفتح Windows Explorer، وانقر فوق دليل محرك الوسائط لعرض محتويات الوسائط، ثم انقر نقراً مزدوجاً فوق ملف **autorcd.exe**.

3 عند ظهور إطار **InstallShield Wizard Complete** (تم استكمال معالج InstallShield)، قم بإخراج وسائط *Drivers and Utilities* (برامج التشغيل والأدوات المساعدة) ثم انقر فوق **Finish** (إنهاء) لإعادة تشغيل الكمبيوتر.

4 أعد إدخال وسائط *Drivers and Utilities* (برامج التشغيل والأدوات المساعدة)، عند ظهور سطح مكتب Windows.

5 من شاشة **Welcome Dell System Owner** (الترحيب بمالك نظام Dell)، انقر فوق **Next** (التالي).

 **ملاحظة:** يعرض برنامج *Drivers and Utilities* (برامج التشغيل والأدوات المساعدة) برامج التشغيل الخاصة بالأجهزة التي ترد مثبتة في الكمبيوتر فقط. إذا قمت بتركيب أجهزة إضافية، فقد لا تظهر برامج تشغيل الأجهزة الجديدة. إذا لم تظهر برامج التشغيل هذه، فقم بإنهاء برنامج *Drivers and Utilities* (برامج التشغيل والأدوات المساعدة). للحصول على معلومات حول برامج التشغيل، انظر الوثائق التي ترد مع الجهاز.

تظهر رسالة تفيد بأن وسائط Resource (الموارد) تقوم باكتشاف الأجهزة الموجودة على جهاز الكمبيوتر لديك.

تظهر برامج التشغيل التي يستخدمها الكمبيوتر تلقائياً في الإطار **My Drivers—The ResourceCD has identified these components in your system** (برامج التشغيل الخاصة بي- تعرف ResourceCD على هذه المكونات في النظام الخاص بك).

6 انقر فوق برنامج التشغيل الذي تريد إعادة تثبيته واتباع التعليمات الموضحة على الشاشة. إذا لم يتم إدراج برنامج تشغيل معين، فهذا يعني أن برنامج التشغيل هذا ليس مطلوباً من نظام التشغيل لديك.

إعادة تثبيت برامج التشغيل يدوياً

بعد استخراج ملفات برنامج التشغيل إلى القرص الصلب لديك، كما هو موضح في القسم السابق:

1 انقر فوق زر Start (أبدأ) في نظام Windows Vista، ثم انقر بزر الماوس الأيمن فوق **Computer** (الكمبيوتر).

2 انقر فوق **Properties** (خصائص) ← **Device Manager** (إدارة الأجهزة).

ملاحظة: قد يظهر إطار **User Account Control** (التحكم في حساب المستخدم). إذا كنت مسؤولاً عن جهاز الكمبيوتر، فانقر فوق **Continue** (متابعة) أو اتصل بالمسؤول الخاص بك للدخول إلى **Device Manager** (إدارة الأجهزة).

- 3 انقر نقرًا مزدوجًا فوق نوع الجهاز الذي تقوم بتثبيت برنامج التشغيل له (على سبيل المثال ، **Audio** (صوت) أو **Video** (فيديو)).
- 4 انقر نقرًا مزدوجًا فوق اسم الجهاز الذي تقوم بتثبيت برنامج التشغيل له.
- 5 انقر فوق علامة التبويب **Driver** (برنامج التشغيل) ← **Update Driver** (تحديث برنامج التشغيل) ← **Browse my computer for driver software** (استعراض الكمبيوتر بحثًا عن برامج التشغيل).
- 6 انقر فوق **Browse** (استعراض) واستعرض إلى المكان الذي قمت بنسخ ملفات برنامج التشغيل فيه مسبقًا.
- 7 عند ظهور اسم برنامج التشغيل المناسب، انقر فوق اسم برنامج التشغيل ← **OK** (موافق) ← **Next** (التالي).
- 8 انقر فوق **Finish** (إنهاء) وأعد تشغيل الكمبيوتر.

استعادة نظام التشغيل

يمكنك استعادة نظام التشغيل لديك بالطرق التالية:

- تعيد أداة **Microsoft Windows System Restore** (استعادة نظام Microsoft Windows) الكمبيوتر إلى حالة تشغيل سابقة دون التأثير على ملفات البيانات. استخدم **System Restore** (استعادة النظام) كحل أول لاستعادة نظام التشغيل والحفاظ على ملفات البيانات.
- تعمل ميزة **Dell Factory Image Restore** (استعادة النسخ الأصلية لبيانات Dell) (متاحة في نظام التشغيل **Windows Vista**) على استعادة القرص الصلب إلى حالة التشغيل التي كان عليها عند قيامك بشراء الكمبيوتر. كلاهما يقوم بحذف كافة البيانات الموجودة على القرص الصلب بشكل دائم وإزالة أية برامج تم تثبيتها بعد استلامك للكمبيوتر. لا تستخدم **Dell Factory Image Restore** إلا إذا لم يؤدي **System Restore** إلى حل مشكلة نظام التشغيل.
- في حالة حصولك على وسائط نظام تشغيل **Dell** مع جهاز الكمبيوتر الخاص بك، فيمكنك استخدامها لاستعادة نظام التشغيل. ومع ذلك، يؤدي استخدام وسائط نظام التشغيل أيضًا إلى حذف كافة البيانات الموجودة على محرك القرص الصلب. لا تستخدم القرص إلا إذا تعذر على **System Restore** (استعادة النظام) حل مشكلة نظام التشغيل.

استخدام استعادة نظام التشغيل **Microsoft® Windows®**

توفر أنظمة التشغيل **Windows** خيار استعادة النظام الذي يسمح لك بإرجاع جهاز الكمبيوتر الخاص بك إلى حالة تشغيل مسبقة (دون التأثير على ملفات البيانات) إذا أدى إدخال تغييرات على الأجهزة أو البرامج أو إعدادات النظام الأخرى إلى ترك الكمبيوتر في حالة تشغيل غير مرغوب فيها. علمًا بأنه يمكن الرجوع في أية تغييرات يتم إجراؤها على الكمبيوتر بواسطة هذه الخاصية.

← **إشعار:** قم بعمل نسخ احتياطية من ملفات البيانات الخاصة بك بشكل منتظم. لا يراقب خيار System Restore (استعادة النظام) ملفات البيانات الخاصة بك ولا يستردها.

✎ **ملاحظة:** تمت كتابة الإجراءات الواردة في هذا المستند كي يتم عرضها بشكل افتراضي في نظام التشغيل Windows، ولذلك فهي قد لا تنطبق على جهاز الكمبيوتر الخاص بك إذا تم ضبطه على العرض الكلاسيكي لنظام التشغيل Windows.

بدء استعادة النظام

:Windows XP

← **إشعار:** قبل استعادة الكمبيوتر إلى حالة تشغيل سابقة، قم بحفظ وإغلاق أية ملفات مفتوحة وإنهاء أية برامج مفتوحة. لا تقم بتغيير أو فتح أو حذف أية ملفات أو برامج حتى تكتمل عملية استعادة النظام.

- 1 انقر فوق **Start** (ابدأ) ← **All Programs** (كل البرامج) ← **Accessories** (الملحقات) ← **System Tools** (أدوات النظام) ← **System Restore** (استعادة النظام).
- 2 انقر فوق **Restore my computer to an earlier time** (استعادة الكمبيوتر إلى وقت سابق) أو **Create a restore point** (إنشاء نقطة استعادة).
- 3 انقر فوق **Next** (التالي) واتبع باقي المطالبات التي تظهر على الشاشة.

:Windows Vista

- 1 انقر فوق **Start** (ابدأ) .
- 2 في مربع **Start Search** (بدء البحث)، اكتب **System Restore** (استعادة النظام) واضغط على **<Enter>**.
- 3 انقر فوق **Next** (التالي) واتبع الأوامر المتبقية على الشاشة.

✎ **ملاحظة:** قد يظهر إطار **User Account Control** (التحكم في حساب المستخدم). إذا كنت مسؤول على الكمبيوتر، انقر **Continue** (متابعة) أو اتصل بالمسئول للمتابعة إلى الإجراء المطلوب.

إذا لم تحل استعادة النظام المشكلة، فيمكنك التراجع عن آخر عملية استعادة للنظام. انظر "التراجع عن آخر استعادة للنظام" في صفحة 37.

التراجع عن آخر استعادة للنظام

← **إشعار:** قبل التراجع عن آخر استعادة للنظام، قم بحفظ وإغلاق جميع الملفات المفتوحة وإنهاء أية برامج مفتوحة. لا تقم بتغيير أو فتح أو حذف أية ملفات أو برامج حتى تكتمل عملية استعادة النظام.

:Windows XP

- 1 انقر فوق **Start** (ابدأ) ← **All Programs** (كل البرامج) ← **Accessories** (الملحقات) ← **System Tools** (أدوات النظام) ← **System Restore** (استعادة النظام).
- 2 انقر فوق **Undo my last restoration** (التراجع عن آخر استعادة) ثم انقر فوق **Next** (التالي).

:Windows Vista

- 1 انقر فوق  Start (ابدأ).
- 2 في مربع Start Search (بدء البحث)، اكتب System Restore (استعادة النظام) واضغط على <Enter>.
- 3 انقر فوق Undo my last restoration (الترجع عن آخر استعادة) ثم انقر فوق Next (التالي).

تمكين استعادة النظام

 **ملاحظة:** لا يعمل نظام Windows Vista بتعطيل System Restore (استعادة النظام)؛ انخفاض المساحة المتاحة على القرص. ولذا؛ تنطبق الخطوات أدناه على نظام Windows XP فقط.

إذا قمت بإعادة تثبيت Windows XP مع توافر مساحة خالية تقل عن 200 ميغا بايت على القرص الصلب، فسيتم تعطيل System Restore (استعادة النظام) تلقائياً.

لمعرفة ما إذا تم تمكين System Restore (استعادة النظام):

- 1 انقر فوق Start (ابدأ) ← Control Panel (لوحة التحكم) ← Performance and Maintenance (الأداء والصيانة) ← System (النظام).
- 2 انقر فوق علامة التبويب System Restore (استعادة النظام) وتأكد من إلغاء تحديد Turn off System Restore (إيقاف تشغيل استعادة النظام).

استخدام Dell Factory Image Restore

 **إشعار:** يؤدي استخدام Dell Factory Image Restore (استعادة النسخ الأصلية لبيانات Dell) إلى حذف كافة البيانات الموجودة على القرص الصلب بشكل دائم وإزالة أية برامج أو برامج تشغيل تم تثبيتها بعد استلام الكمبيوتر. قم بإجراء نسخ احتياطي للبيانات قبل استخدام هذه الخيارات، إن أمكن. لا تستخدم Dell Factory Image Restore إلا إذا لم يؤد System Restore إلى حل مشكلة نظام التشغيل.

 **ملاحظة:** قد لا يكون Dell Factory Image Restore (استعادة النسخ الأصلية لبيانات Dell) متاحاً في دول معينة أو على أجهزة كمبيوتر معينة.

استخدم ميزة Dell Factory Image Restore (استعادة النسخ الأصلية لبيانات Dell) (Windows Vista) فقط كأخر وسيلة لاستعادة نظام التشغيل. يقوم هذا الخيار باستعادة محرك الأقراص الصلبة الخاص بك إلى حالة التشغيل التي كانت عليها عندما قمت بشراء الكمبيوتر. أية برامج أو ملفات تمت إضافتها منذ استلام الكمبيوتر – بما في ذلك ملفات البيانات – يتم حذفها بشكل دائم من على القرص الصلب. تتضمن ملفات البيانات المستندات وجداول البيانات ورسائل البريد الإلكتروني والصور الرقمية وملفات الموسيقى وغير ذلك. قم بعمل نسخ احتياطية لكل البيانات قبل استخدام Dell Factory Image Restore (استعادة النسخ الأصلية للبيانات من Dell) إذا أمكن.

استعادة النسخ الأصلية لبيانات Dell

- 1 قم بتشغيل الكمبيوتر. عند ظهور شعار Dell، اضغط على <F8> عدة مرات للوصول إلى إطار **Vista Advanced Boot Options** (خيارات التمهيد المتقدمة في Vista).
 - 2 حدد **Repair Your Computer** (إصلاح الكمبيوتر).
 - 3 في إطار **System Recovery Options** (خيارات استعادة النظام)، حدد شكل لوحة المفاتيح وانقر فوق **Next** (التالي).
 - 4 للوصول إلى خيارات الاستعادة، قم بتسجيل الدخول كمستخدم محلي. للوصول إلى سطر الأوامر، اكتب administrator (مسئول) في حقل اسم المستخدم، ثم انقر فوق **OK** (موافق).
 - 5 انقر فوق **Dell Factory Image Restore** (استعادة النسخ الأصلية للبيانات من Dell).
-  **ملاحظة:** تبعاً للتهيئة التي قمت بها، فقد تحتاج إلى تحديد **Dell Factory Tools** (الأدوات الأصلية من Dell)، ثم **Dell Factory Image Restore** (استعادة النسخ الأصلية للبيانات).
- تظهر شاشة الترحيب الخاصة بـ **Dell Factory Image Restore**.
- 6 في شاشة الترحيب بـ **Dell Factory Restore Image**، انقر فوق **Next** (التالي).
- تظهر شاشة **Confirm Data Deletion** (تأكيد حذف البيانات).
-  **إشعار:** إذا لم ترد متابعة **Factory Image Restore**، انقر فوق **Cancel** (الغاء).
- 7 انقر فوق خانة الاختيار لتأكيد رغبتك في متابعة إعادة تهيئة القرص الصلب واستعادة برامج النظام إلى إعدادات المصنع، ثم انقر فوق **Next** (التالي).
- تبدأ عملية الاستعادة، وقد تستغرق 5 دقائق أو أكثر حتى تكتمل.
- 8 انقر فوق **Finish** (إنهاء) لإعادة تشغيل الكمبيوتر.

استخدام وسائط Dell™ Operating System (وسائط نظام التشغيل Dell™)

قبل أن تبدأ
إذا كنت تفكر في إعادة تثبيت نظام التشغيل Windows لتصحيح مشكلة ببرنامج تشغيل تم تثبيته حديثاً، فحاول أولاً استخدام أداة **Windows Device Driver Rollback** (استعادة برنامج تشغيل الجهاز من Windows). انظر "العودة إلى إصدار سابق من برنامج تشغيل الجهاز" في صفحة 34. إذا لم يحل **Device Driver Rollback** (استعادة برنامج تشغيل الجهاز) المشكلة، فاستخدم **System Restore** (استعادة النظام) من **Microsoft Windows** لإعادة نظام التشغيل إلى حالة التشغيل التي كان عليها قبل تثبيت برنامج تشغيل الجهاز الجديد. انظر "استخدام استعادة نظام التشغيل® Microsoft Windows®" في صفحة 36.



إشعار: قبل القيام بالتهيئة، قم بعمل نسخ احتياطية لجميع ملفات البيانات الموجودة على محرك القرص الصلب الأساسي. للقيام بالتهيئة التقليدية لمحرك القرص الصلب، يتم أولاً الكشف عن محرك القرص الصلب الأساسي بواسطة الكمبيوتر.

لاستعادة تثبيت Windows، تحتاج إلى وسائط *Operating System* (نظام التشغيل) من Dell™ ووسائط *Drivers and Utilities* (برامج التشغيل والأدوات المساعدة) من Dell.



ملاحظة: تحتوي وسائط *Dell Drivers and Utilities* (برامج التشغيل والأدوات المساعدة من Dell) على برامج التشغيل التي كان قد تم تثبيتها أثناء تجميع الكمبيوتر. استخدم وسائط *Dell Drivers and Utilities* (برامج التشغيل والأدوات المساعدة من Dell) لتحميل أي برامج تشغيل مطلوبة. حسب المنطقة التي قمت بشراء جهاز الكمبيوتر الخاص بك منها أو التي طلبتها منها الوسائط، فقد لا يتم شحن وسائط *Dell Drivers and Utilities* (برامج التشغيل والأدوات المساعدة) ووسائط *Dell Operating System* (نظام التشغيل من Dell) مع جهاز الكمبيوتر الخاص بك.

إعادة تثبيت نظام التشغيل Windows

قد تستغرق عملية إعادة التثبيت ما بين ساعة إلى ساعتين حتى تكتمل. بعد إعادة تثبيت نظام التشغيل، يجب عليك أيضاً إعادة تثبيت برامج تشغيل الأجهزة وبرنامج الحماية من الفيروسات والبرامج الأخرى.

- 1 قم بحفظ وإغلاق أية ملفات مفتوحة، وإنهاء أي برامج مفتوحة.
 - 2 أدخل وسائط *Operating System* (نظام التشغيل).
 - 3 إذا ظهرت الرسالة *Install Windows* (تثبيت Windows)، انقر فوق **Exit** (إنهاء).
 - 4 أعد تشغيل الكمبيوتر.
- عند ظهور شعار DELL اضغط على <F12> على الفور.



ملاحظة: إذا انتظرت طويلاً وظهر شعار نظام التشغيل، واصل الانتظار حتى ترى سطح مكتب Microsoft® Windows®، ثم قم بإيقاف تشغيل الكمبيوتر وإعادة المحاولة.



ملاحظة: تعمل الخطوات التالية على تغيير تتابع التمهيد لمرة واحدة فقط. في المرة التالية التي تقوم فيها بتشغيل الكمبيوتر، يتم تمهيده وفقاً للأجهزة المحددة في برنامج إعداد النظام.

- 5 عندما تظهر قائمة أجهزة التمهيد، قم بتحديد **CD/DVD/CD-RW Drive** (محرك أقراص CD/DVD/CD-RW) ثم اضغط على <Enter>.
- 6 اضغط على أي مفتاح من أجل التمهيد من **ROM-CD** (محرك الأقراص المضغوطة) واتبع التعليمات الموضحة على الشاشة لإكمال التثبيت.

6

البحث عن المعلومات

ملاحظة: قد تكون بعض المزايا أو الوسائط اختيارية، وقد لا يتم شحنها مع الكمبيوتر الخاص بك. وقد لا تتوفر بعض المزايا أو الوسائط في بلدان معينة.

ملاحظة: يجوز شحن معلومات إضافية مع الكمبيوتر الخاص بك.

المحتويات	المستند/الوسائط/الملصق
<ul style="list-style-type: none">• استخدم Service Tag (رقم الخدمة) لتمييز الكمبيوتر الخاص بك عند استخدام موقع support.dell.com أو الاتصال بالدعم.• أدخل رمز Express Service Code (رمز الخدمة السريعة) لتوجيه مكالمتك عند الاتصال بالدعم.	<p>Service Tag (رقم الخدمة)/ Express Service Code (رمز الخدمة السريعة)</p> <p>يوجد Service Tag (رقم الخدمة) و Express Service Code (رمز الخدمة السريعة) على الكمبيوتر لديك.</p>
<p>ملاحظة: توجد كل من Service Tag (رقم الخدمة) و Express Service Code (رمز الخدمة السريعة) على الكمبيوتر الخاص بك.</p>	
<ul style="list-style-type: none">• برنامج تشخيص للكمبيوتر الخاص بك• برامج تشغيل للكمبيوتر الخاص بك <p>ملاحظة: يمكن إيجاد تحديثات لبرامج التشغيل والوثائق على support.dell.com.</p>	<p>وسائط برامج التشغيل والأدوات المساعدة</p> <p>تتمثل وسائط <i>Drivers and Utilities</i> (برامج التشغيل والأدوات المساعدة) في قرص مضغوط أو قرص DVD والتي قد يتم شحنها مع الكمبيوتر.</p>
<p>إعادة تثبيت نظام التشغيل</p>	<p>وسائط Operating System (نظام التشغيل)</p> <p>تتمثل وسائط <i>Operating System</i> (نظام التشغيل) في قرص مضغوط أو قرص DVD والتي قد يتم شحنها مع الكمبيوتر.</p>
<ul style="list-style-type: none">• معلومات الضمان• البنود والشروط (للولايات المتحدة فقط)• تعليمات الأمان• المعلومات التنظيمية• معلومات الهندسة البشرية• اتفاقية ترخيص المستخدم	<p>وثائق الأمان والمعلومات التنظيمية والضمائم والدعم</p> <p>قد لا يتم شحن هذا النوع من المعلومات مع الكمبيوتر لديك. لمزيد من المعلومات التنظيمية، راجع Regulatory Compliance Homepage (الصفحة الرئيسية لسياسة الالتزام بالقوانين) على www.dell.com على الموقع التالي: www.dell.com/regulatory_compliance</p>

المحتويات	المستند/الوسائط/الملصق
<ul style="list-style-type: none">• كيفية إزالة الأجزاء وتركيبها• كيفية تهيئة إعدادات النظام• كيفية استكشاف الأخطاء وإصلاحها وحل المشكلات	Service Manual (دليل الخدمة) يمكن العثور على <i>دليل الخدمة</i> الخاص بالكمبيوتر على موقع support.dell.com .
<ul style="list-style-type: none">• حول نظام التشغيل• استخدام الأجهزة وصيانتها• فهم تقنيات مثل RAID والإنترنت وتقنية Bluetooth® اللاسلكية والبريد الإلكتروني وشبكات الاتصال وغيرها.	دليل تقنية Dell يتوفر <i>دليل تقنية Dell</i> على موقع support.dell.com .
<ul style="list-style-type: none">• يوفر مفتاح منتج نظام التشغيل الخاص بك.	ملصق ترخيص Microsoft® Windows® يوجد ترخيص Microsoft Windows الخاص بك على الكمبيوتر.

7

الوصول إلى التعليمات

الحصول على المساعدة

 تنبيه: إذا أردت إزالة غطاء الكمبيوتر، فقم أولاً بفصل الكمبيوتر وكابلات المودم عن كافة مآخذ التيار الكهربائي. اتبع إرشادات الأمان الواردة مع الكمبيوتر.

إذا واجهت مشكلة في جهاز الكمبيوتر، يمكنك القيام بالخطوات التالية لتشخيص المشكلة وإصلاحها:

1 انظر "نصائح" في صفحة 27 للحصول على المعلومات والإجراءات الخاصة بالمشكلة التي يواجهها الكمبيوتر الخاص بك.

2 انظر "Dell Diagnostics" في صفحة 31 للتعرف على الإجراءات الخاصة بكيفية تشغيل Dell Diagnostics.

3 قم بملء "قائمة تدقيق التشخيص" في صفحة 47.

4 استخدم مجموعة منتجات Dell الشاملة للخدمات الفورية عبر الإنترنت، والمتاحة على موقع Dell Support (دعم Dell) على (support.dell.com) وذلك للحصول على المساعدة في إجراءات التثبيت واستكشاف الأخطاء وإصلاحها. انظر "الخدمات عبر الإنترنت" في صفحة 44 للحصول على قائمة شاملة بخدمات Dell Support (دعم Dell) عبر الإنترنت.

5 إذا لم تساعد الخطوات السابقة على حل المشكلة، انظر "الاتصال بشركة Dell" في صفحة 48.

 **ملاحظة:** اتصل بـ Dell Support (دعم Dell) من هاتف قريب من الكمبيوتر، حتى يتمكن فريق الدعم من مساعدتك في أية إجراءات ضرورية.

 **ملاحظة:** قد لا يكون نظام Express Service Code (رمز الخدمة السريعة) من Dell متاحاً في كل الدول.

عند مطالبتك بذلك من نظام الهاتف الآلي في Dell، قم بإدخال Express Service Code (رمز الخدمة السريعة) ليتم توجيه الاتصال مباشرة إلى موظف الدعم المناسب. إذا لم يكن لديك Express Service Code (رمز الخدمة السريعة)، افتح المجلد **Accessories Dell** (ملحقات Dell) وانقر نقراً مزدوجاً فوق **Express Service Code** (رمز الخدمة السريعة)، ثم اتبع الإرشادات للحصول على إرشادات استخدام دعم Dell، انظر "الدعم الفني وخدمة العملاء" في صفحة 44.

 **ملاحظة:** لا تتوفر بعض الخدمات التالية في جميع البلدان خارج الولايات المتحدة. اتصل بمندوب Dell المحلي للمزيد من المعلومات حول توافر هذه الخدمات.

الدعم الفني وخدمة العملاء

تتوفر خدمة الدعم من Dell من أجل الإجابة على أسئلتك المتعلقة بأجهزة Dell™. يستخدم فريق العمل لدينا نظام تشخيص يعتمد على الكمبيوتر، وذلك لتقديم إجابات سريعة ودقيقة.

للاتصال بخدمة الدعم من Dell انظر "قبل أن تتصل" في صفحة 46، ثم انظر في معلومات الاتصال الخاصة بمنطقتك أو انتقل إلى موقع support.dell.com.

DellConnect™

إن DellConnect عبارة عن أداة بسيطة للوصول عبر الإنترنت، والتي تتيح لأي عضو من فريق الدعم والخدمات في شركة Dell الوصول إلى الكمبيوتر الخاص بك من خلال اتصال بالإنترنت وتشخيص المشكلة التي يواجهها الكمبيوتر لديك وإصلاحها، وذلك كله تحت إشرافك. للمزيد من المعلومات قم بزيارة support.dell.com وانقر فوق **DellConnect**.

الخدمات عبر الإنترنت

يمكنك التعرف على منتجات وخدمات Dell على المواقع التالية:

www.dell.com

www.dell.com/ap (دول آسيا/المحيط الهادي فقط)

www.dell.com/jp (اليابان فقط)

www.euro.dell.com (أوروبا فقط)

www.dell.com/la (أمريكا اللاتينية ودول الكاريبي)

www.dell.ca (كندا فقط)

يمكنك الوصول إلى خدمة Dell Support (دعم Dell) عبر مواقع الويب وعناوين البريد الإلكتروني التالية:

- مواقع Dell Support (دعم Dell):

support.dell.com

support.jp.dell.com (اليابان فقط)

support.euro.dell.com (أوروبا فقط)

- عناوين البريد الإلكتروني الخاصة بخدمة Dell Support (دعم Dell):

mobile_support@us.dell.com

support@us.dell.com

com.dell@techsupport-la (دول أمريكا اللاتينية والبحر الكاريبي فقط)

apsupport@dell.com (دول آسيا/المحيط الهادئ فقط)

• عناوين البريد الإلكتروني الخاصة بقسم التسويق والمبيعات لدى Dell:

apmarketing@dell.com (دول آسيا/المحيط الهادئ فقط)

sales_canada@dell.com (كندا فقط)

• بروتوكول نقل الملفات (FTP) بدون اسم دخول:

ftp.dell.com – قم بتسجيل الدخول كمستخدم مجهول، واستخدم عنوان بريدك الإلكتروني ككلمة المرور الخاصة بك.

خدمة AutoTech

تتيح خدمة AutoTech للدعم الفني الآلي من شركة Dell، إجابات مسجلة للأسئلة الشائعة التي يطرحها عملاء الشركة حول أجهزة الكمبيوتر المحمولة أو الأجهزة المكتبية.

عندما تتصل بخدمة AutoTech، استخدم هاتفًا يعمل بنظام اللمس حتى تستطيع اختيار الموضوعات التي تتوافق مع أسئلتك. للاطلاع على رقم الهاتف الذي يمكنك الاتصال به من منطقتك، انظر "الاتصال بشركة Dell" في صفحة 48.

خدمة حالة الطلب المؤتمنة

للتحقق من حالة أي من منتجات Dell التي قمت بطلبها، يمكنك زيارة الموقع **support.dell.com**، أو يمكنك الاتصال بـ (automated order-status service) خدمة حالة الطلب المؤتمنة). سوف تستمع إلى رسالة مسجلة تطالبك بالمعلومات الضرورية لتحديد طلبك والإبلاغ عنه. للاطلاع على رقم الهاتف الذي يمكنك الاتصال به من منطقتك، انظر "الاتصال بشركة Dell" في صفحة 48.

مشكلات خاصة بطلبك

إذا كان لديك أية مشكلة بشأن طلبك، مثل أجزاء مفقودة أو أجزاء خطأ أو فاتورة غير صحيحة، فاتصل بـ Dell للحصول على مساعدة العملاء. يجب أن تكون الفاتورة أو إيصال الشحن في متناول يديك عندما تقوم بالاتصال. للاطلاع على رقم الهاتف الذي يمكنك الاتصال به من منطقتك، انظر "الاتصال بشركة Dell" في صفحة 48.

معلومات المنتج

إذا كنت في حاجة لمعلومات حول المنتجات الإضافية المتاحة من Dell، أو إذا كنت ترغب في تقديم طلبية، تفضل بزيارة موقع Dell عبر الإنترنت على **www.dell.com**. للاطلاع على رقم الهاتف الذي يمكنك الاتصال به من منطقتك أو للتحدث إلى أحد متخصصي المبيعات، انظر "الاتصال بشركة Dell" في صفحة 48.

إرجاع المكونات بغرض الإصلاح بموجب الضمان أو بغرض رد الثمن

يجب إعداد كل المكونات التي سيتم إرجاعها سواء للإصلاح أو لرد الثمن، كالتالي:

- 1 اتصل بـ Dell للحصول على Return Material Authorization Number (رقم تحويل المواد المرتجعة)، واكتبه بوضوح على الصندوق من الخارج. للاطلاع على رقم الهاتف الذي يمكنك الاتصال به من منطقتك، انظر "الاتصال بشركة Dell" في صفحة 48. ضع في الصندوق نسخة من الفاتورة وخطاب يوضح سبب الإرجاع.
- 2 أرفق نسخة من قائمة تدقيق التشخيص (انظر "قائمة تدقيق التشخيص" في صفحة 47)، توضح الاختبارات التي أجريتها وأية رسائل خطأ ظهرت عند استخدام Dell Diagnostics (انظر "الاتصال بشركة Dell" في صفحة 48).
- 3 قم بإرفاق أية ملحقات تخص الجزء (الأجزاء) الذي ستقوم بإرجاعه (كابلات الطاقة والأقراص المرنة للبرامج، والكتيبات، وغير ذلك) وذلك إذا كان الإرجاع سيتم بغرض رد الثمن.
- 4 قم بتغليف المعدات التي ستقوم بإرجاعها باستخدام مواد التغليف الأصلية (أو مواد مشابهة لها).

أنت مسؤول عن تسديد مصاريف الشحن. أنت مسؤول أيضاً عن تأمين أي منتج يتم إرجاعه، كما أنك تتحمل مسؤولية فقدانه أثناء الشحن إلى Dell. لا يُسمح بنظام الدفع عند التسليم (C.O.D).

الطرد الذي لا تلتزم بأي من الشروط السابقة لن يُقبل في مركز الاستلام الخاص بشركة Dell، كما سيتم إرجاعها لك.

قبل أن تتصل

 **ملاحظة:** يجب أن يكون Express Service Code (رمز الخدمة السريعة) في متناول يدك عندما تقوم بالاتصال. يساعد هذا الرمز النظام الهاتفي لخدمة الدعم الآلي من Dell على توجيه مكالمتك بشكل أكثر فعالية. قد تتم مطالبتك أيضاً بإدخال Service Tag (علامة الخدمة) (الموجودة على الجزء الخلفي أو السفلي من الكمبيوتر).

تذكر أن تقوم بملء قائمة تدقيق التشخيص (انظر "قائمة تدقيق التشخيص" في صفحة 47) قم بتشغيل الجهاز إن أمكن قبل الاتصال بشركة Dell للحصول على المساعدة وقم بإجراء الاتصال من هاتف قريب من الكمبيوتر. قد يُطلب منك كتابة بعض الأوامر على لوحة المفاتيح، أو إعداد معلومات تفصيلية أثناء العمليات، أو تجربة خطوات أخرى لإصلاح العطل لا تتم إلا على الكمبيوتر نفسه. تأكد من وجود وثائق الكمبيوتر في متناول يدك.

 **تنبيه:** قبل العمل داخل جهاز الكمبيوتر، اتبع إرشادات الأمان الموجودة في الوثائق الواردة مع الكمبيوتر.

قائمة تدقيق التشخيص

الاسم:

التاريخ:

العنوان:

رقم الهاتف:

Service Tag (علامة الخدمة) (الرمز الشريطي الموجود على الجزء الخلفي أو السفلي من الكمبيوتر):

Express Service Code (رمز الخدمة السريعة):

Return Material Authorization Number (رقم تحويل المواد المرتجعة)
(إذا ما تم الحصول عليه من فني دعم Dell):

نظام التشغيل وإصداره:

الأجهزة:

بطاقات التمديد:

هل أنت متصل بشبكة؟ نعم لا

الشبكة والإصدار ومحول الشبكة:

البرامج والإصدارات:

راجع وثائق نظام التشغيل الخاص بك لتحديد محتويات ملفات بدء تشغيل النظام. إذا كان الكمبيوتر متصلاً بطابعة، فقم بطباعة كل ملف. أو قم بتسجيل محتويات كل ملف قبل الاتصال بـ Dell.

رسالة الخطأ، أو كود التنبيه الصوتي، أو كود التشخيص:

وصف المشكلة وإجراءات استكشاف الأخطاء وإصلاحها التي قمت بها:

الاتصال بشركة Dell

بالنسبة للعملاء في الولايات المتحدة الأمريكية، يرجى الاتصال بـ 800-WWW-DELL (800-999-3355).

 **ملاحظة:** إذا لم يكن لديك اتصال نشط بالإنترنت، فيمكنك العثور على معلومات الاتصال على فاتورة الشراء أو إيصال الشحن أو الفاتورة أو كتالوج منتج Dell.

توفر Dell العديد من خيارات الخدمات والدعم القائمة على الهاتف والإنترنت. وتختلف حالة التوافر وفقاً للدولة والمنتج، وقد لا تتوافر بعض الخدمات في منطقتك. للاتصال بشركة Dell بغية الاستفسار عن المسائل المتعلقة بقسم المبيعات أو الدعم الفني أو خدمة العملاء:

- 1 قم بزيارة support.dell.com وتحديد دولتك أو منطقتك في القائمة المنسدلة **Choose A Country/Region** (اختر دولة/منطقة) أسفل الصفحة.
- 2 انقر فوق **Contact Us** (الاتصال بنا) على الجانب الأيسر من الصفحة وحدد الخدمة المطلوبة أو ارتباط الدعم وفقاً لاحتياجاتك.
- 3 اختر وسيلة الاتصال بشركة Dell المناسبة لك.

فهرس

- إ
عدم استجابة الكمبيوتر، 29
توافق البرامج ونظام Windows، 30
الشاشة الزرقاء، 30
البرامج، 30
- إ
إرشادات الأمان، 41
- أ
أرقام الهاتف، 48
- إ
الاتصال بشركة Dell، 43، 48
الإعداد، 14
الإنترنت، 14
الإعداد السريع، 11
الكمبيوتر، 11
الإنترنت
محدد موقع شبكة Wi-Fi catcher، 10
المفتاح اللاسلكي، 10
الاتصال، 14
البحث عن المعلومات، 41
البرامج
استكشاف الأخطاء وإصلاحها، 30
التحديثات، 30
استكشاف الأخطاء وإصلاحها، 29
إعادة التثبيت، 33
- إ
استعادة النسخ الأصلية لبيانات Dell، 38
استعادة النظام، 36
تمكين، 38
استكشاف، 27
استكشاف الأخطاء وإصلاحها
Dell Diagnostics، 31
استعادة إلى الحالة السابقة، 36
أعطال، 29
أعطال ادم استجابة الكمبيوتر، 29
البرامج، 29، 30
الذاكرة، 28
استكشاف الأخطاء وإصلاحها، 27، 42
تلميحات، 27
حالات مصابيح الطاقة، 27

المواصفات	البطارية
20، PC Card	الإزالة، 9
الاتصالات، 21	البنود والشروط، 41
البطارية، 24	التحديثات
البطاقة الذكية، 20	البرامج والأجهزة، 30
الذاكرة، 20	التشخيصات
الشاشة، 22، 23	Dell، 31
الفيديو، 22	التوصيل
الكل، 19	محول التيار المتردد، 11
المعالج، 19	الدعم، 43
المنافذ والموصلات، 21	الاتصال بشركة Dell، 48
بينية، 26	خدمات عبر الإنترنت، 44
صوتية، 22	DellConnect، 44
قارئ البصمات، 25	إقليمي، 44
لوحة اللمس، 24	الدعم الفني وخدمة العملاء، 44
لوحة المفاتيح، 24	الذاكرة
مادية، 25	استكشاف الأخطاء وإصلاحها، 28
محول التيار المتردد، 25	الشبكات
معلومات النظام، 19	المفتاح اللاسلكي، 10
الوثائق، 41	توصيل، 13
دليل تقنية Dell، 42	نظرة عامة، 13
دليل الخدمة، 42	الطاقة
دليل الخدمة، 42	استكشاف الأخطاء وإصلاحها، 27
الوسائط	حالات مصابيح الطاقة، 27
برامج التشغيل والأدوات المساعدة، 41	المشكلات
نظام التشغيل، 41	استعادة إلى الحالة، 36
	المعالج، 30
ب	المعالجات
برامج التشغيل، 33	معالج نقل الملفات والإعدادات، 15
وسائط برامج التشغيل و، 41	المعلومات التنظيمية، 41
وسائط برامج التشغيل وx82 ت المسا	المعلومات الخاصة بالهندسة البشرية، 41
عدة، 41	

منظر
أمامي، 7
خلفي، 7، 8

إعادة التثبيت، 34
التعريف، 33
العودة إلى إصدار سابق، 34

ن

نظام الت، 36
نظام التشغيل
استعادة النسخ الأصلية للبيانات من
Dell، 38
إعادة التثبيت، 41
الوسائط، 39
نقل المعلوما، 15

ت

توصيل
الإنترنت، 14
أجهزة IEEE 1394، 12
أجهزة USB، 12
الشبكة، 13
كابيل الشبكة، 12

د

دليل تقنية Dell، 42

و

وسائط برامج التشغيل والأدوات المساعدة،
34، 41
Dell Diagnostics، 31
وسائط نظام التشغيل، 36، 40، 41

ر

رقم الخدمة، 41
رمز الخدمة السريعة، 41

D

Dell

الاتصال، 43، 48
تحديثات البرامج، 30
أداة الدعم المساعدة، 30
خدمة التحديث الفني، 30
الدعم الفني وخدمة العملاء، 44
Dell Diagnostics، 31
بدء التشغيل من القرص الصلب، 31

م

معالج نقل الملفات والإعدادات، 15
معلومات الدعم، 41
معلومات الضمان، 41
مفتاح منتج نظام التشغيل، 42
ملصق ترخيص، 42
ملصق ترخيص Windows، 42

استعادة النسخ الأصلية للبيانات من
Dell، 38

Windows XP

استعادة النظام، 36

العودة إلى إصدار سابق من برنامج تشغيل

الجهاز، 34

معالج نقل الملفات والإعدادات، 15

استعادة برنامج تشغيل الجهاز، 34

إعادة التثبيت، 41

بدء التشغيل من وسائط برامج التشغيل
والأدوات، 31

DellConnect، 44

S

Service Manual (دليل الخدمة)، 42

W

Vista Windows

استعادة النسخ الأصلية للبيانات من

Dell، 38

استعادة النظام، 36

إعادة التثبيت، 41

العودة إلى الإصدار السابق من برنامج

تشغيل الجه، 34

معالج توافق البرامج، 30

استعادة برنامج تشغيل الجهاز، 34